



Installation Instructions
Isocore 6,5 Herringbone Waterproof Rigid Core
Luxury Vinyl Plank Flooring

Product Description
6,5mm thick x 120mm wide x 720mm long
Rigid Core Vinyl Planks
for Herringbone pattern

Grade Levels
Above Grade / On Grade
Below Grade

Installation Method
Floating - Drop
and Lock

CAUTION: ASBESTOS IN EXISTING FLOOR: Isocore 6,5 Herringbone product does not contain asbestos. Existing/installed resilient flooring and asphaltic adhesive may contain asbestos fillers or crystalline silica. Do not sand, dry sweep, dry scrape, drill, saw, bead-blast, or mechanically chip or pulverize existing resilient flooring, backing, lining felt, asphaltic "cutback" adhesive or other adhesive. See "Recommended Work Practices for Removal of Resilient Floor Coverings" (rfci.com) for detailed information and instructions on removing all resilient covering structures.

CAUTION: This product is not suitable for any outside use, sunrooms/solariums, saunas, camping trailers, boats, or rooms that have a potential of flooding. Do not install in rooms or in homes that are not temperature controlled or in seasonal conservatories (installed before 2015). The floor should not be exposed to direct sunlight. The floor may not be placed in areas where the floor temperature could reach 70°C due to circumstances (possibly due to direct sunlight). Exposure to long term direct sunlight can cause damage to the floor. Sliding doors cannot be constantly open during the summer. Both are considered outdoor placement and therefore not covered by the warranty.

Safety and Health Precautions

Power tools can be dangerous. Operate in strict accordance to manufacturer's operating instructions and safety precautions. Unsafe and improper use can cause serious injuries. Avoid inhalation and exposures to airborne particles by wearing personal protective equipment, which includes dust masks, safety goggles and work gloves.

Pre-Installation

OWNER/INSTALLER RESPONSIBILITY

The owner is advised to be at home during the installation for consultation/direction. The owner and installer should discuss installation and layout to maximize satisfaction. If this is not possible, consultation should be done prior to installation. The owner/installer assumes all responsibility for product quality of completed installation.

PERFORM PRE-INSTALL INSPECTION. FOR CLAIMS PURPOSES, YOU ARE ALLOWED TO OPEN UP TO 4 BOXES FOR PRODUCT INSPECTION. DO NOT OPEN ALL THE BOXES. OPENING ALL THE BOXES CONSTITUTES YOUR ACCEPTANCE OF THE PRODUCT. CAREFULLY INSPECT ALL THE PLANKS IN THESE 4 BOXES. EXAMINE FLOORING FOR COLOR, FINISH AND QUALITY. IF YOU DISCOVER THAT PRODUCTS ARE DEFECTIVE, OR IF MATERIAL IS QUESTIONABLE, YOU SHOULD CONTACT THE RETAILER. IF YOU ARE SATISFIED, PROCEED WITH INSTALLATION.

Prior to installation, mix planks from several boxes to ensure uniform distribution of colors, shades and characters in the installed flooring.

The installation of Isocore 6,5 Herringbone does not require acclimation. However, we recommend installation in rooms with temperature between 10°C & 38°C. The HVAC system must be on and functional before, during, and after installation. Product should be the same temperature as the room in which it is being installed.

Purchase flooring to be installed in one large area at the same time. Product purchased at a later time than the original purchase may vary beyond your expectations.

This product is manufactured according to strict quality standards. In the event that defects are discovered in the field, the industry standards permit a defect tolerance not to exceed 5%. Order an additional 10% extra for cutting wastage and grading allowances.

Continuously inspect planks during installation. Defects that can be seen from a standing position should be cut off or held out. Installing defective planks implies acceptance.

"Clicking" noises are the result of interactions among flooring, joists and subfloors when they move. It is not always possible to eliminate such minor "clicking" noises, which are to be accepted as normal flooring phenomena.

Please contact the retailer if you have any questions or concerns regarding the installation and/or care & maintenance of Isocore 6,5 Herringbone flooring, so as to ensure that you do not engage in any actions that might void the Isocore 6,5 Herringbone Limited Warranty.

CONCRETE SUBFLOOR REQUIREMENTS

All subfloors should be tested and prepared according to the applicable standards for the installation of floorcoverings, such as BS 8203 in the UK and VOB, Part C, DIN 18365 in Germany and all other relevant European, national and local standards.

Isocore 6,5 Herringbone is waterproof, but jobsite moisture issues must be corrected before installation begins to prevent serious damage to the subfloor and surrounding structure, and to discourage the growth of mould and mildew. Concrete substrates must be sturdy, sound, and flat within 3 mm within a 1.8 metre, or 5 mm within a 3 metre radius. The substrate should not slope more than 25 mm per 1.8 metres in any direction. Moisture and alkalinity tests should be performed on all concrete substrates regardless of grade level or age of slab. Test results should not exceed 85% relative humidity. PH tests for alkalinity levels should register between 7 and 9. All moisture tests should be conducted several days prior to installation to be sure that the substrate is in compliance.

NOTE: Concrete moisture content may be acceptable at the time of the original tests. These tests do not guarantee a perpetually "dry" concrete slab. The concrete slab moisture content can vary at different times of the year. We are not responsible for moisture-related damage to installed flooring.

TIMBER, PARTICLEBOARD & CHIPBOARD

Wooden substrates must be sturdy, sound, and flat within 3 mm within a 1.8 metre radius, or 5 mm within a 3 metre radius. The substrate should not slope more than 25 mm in 1.8 metres in any direction. The manufacturer recommends performing moisture tests prior to installation to prevent serious damage to the subfloor and surrounding structure, and to discourage the growth of mould and mildew. Moisture readings should never exceed 14% for plywood, particleboard and chipboard substrates. If moisture readings exceed 14%, it is advisable to correct moisture issues at the jobsite before installing Isocore 6,5 Herringbone.

TILE, TERRAZZO, ASBESTOS TILE, RESILIENT TILE, NON-CUSHION SHEET VINYL, & METAL

Existing floors must be firmly attached to the structural floor. In order to prevent vertical deflection (movement) and potential damage to the integrity of the Isocore 6,5 Herringbone flooring, all substrates must be sturdy, sound, and flat within 3 mm within a 1.8 metre radius, or 5 mm within a 3 metre radius. The substrate should not slope more than 25 mm per 1.8 metres in any direction. Fill in grout lines on ceramic tiles, terrazzo, quarry tiles and similar floors with cementitious leveling and patching compound.



Installation Instructions
Isocore 6,5 Herringbone Waterproof Rigid Core
Luxury Vinyl Plank Flooring

Product Description
6,5mm thick x 120mm wide x 720mm long
Rigid Core Vinyl Planks
for Herringbone pattern

Grade Levels
Above Grade / On Grade
Below Grade

Installation Method
Floating - Drop
and Lock

EXISTING FLOORS

Installation over existing floor requires the installer to consider potential issues related to moisture damage, adhesive failure and fastener failure. Contact the adhesive and fastener manufacturers for instructions, recommendations and requirements for their respective products.

Acceptable existing floor coverings include: solid hardwood, linoleum (1 layer only), terrazzo, ceramic, and stone tile. Tiled floors with grout lines larger than 10 mm will require a cementitious leveling compound to fill any grout lines, voids, or cracks.

Non-acceptable floor coverings include: carpet (any type), foam underlayment, cushioned-back vinyl, rubber, cork, laminate, free-floating floors, and wooden floors over concrete.

JOB SITE CONDITIONS

Prior to installation, the installer must ensure that job site conditions (including subfloor/substrate, ambient temperature and relative humidity) will not negatively affect the floor. The manufacturer is not responsible for damages associated with improper installation or poor site conditions.

STORAGE AND CONDITIONS

The installation of Isocore 6,5 Herringbone does not require acclimation. However, we recommend installation in rooms with temperature between 10°C & 38°C. The HVAC system must be on and functional before, during and after installation. Product should be stored horizontally in a dry area away from direct sunlight. Do not leave next to heating or cooling ducts. Ensure that all trades have been completed to eliminate dry wall dust, paints, etc. Do not store flooring in uncontrolled environmental conditions. For example, garages and exterior patios are not acceptable areas to store flooring. Flooring stored on a concrete slab should be elevated at least 10 cm to allow air circulation under cartons.

EXISTING HOME

An existing home should have a consistent room temperature between 10°C & 38°C and relative humidity (RH) of 40%-60%. Continual deviation from these conditions can potentially affect the dimensional stability of the flooring. When using a heater during winter months, humidity may be much lower than the acceptable range. During the warmer months, maintain humidity levels using an air conditioner, dehumidifier, or by periodically turning on your heating system.

NEW CONSTRUCTION OR REMODEL

All work involving water, such as the pouring of basement concrete floors, drywall and plasterwork, plumbing, etc. must be completed well in advance of the floor delivery. Ensure that the building is enclosed. Where building codes allow, permanent heating and/or air conditioning systems should be operating at least two weeks preceding installation and should be maintained during and after installation. If it is not possible for the permanent heating and/or air conditioning system to be operating before, during and after installation, a temporary heating and/or dehumidification system that simulates normal living (occupied) conditions can enable the installation to proceed until the permanent heating and/or air conditioning system is fully operational. Your job site should have a consistent temperature between 10°C & 38°C and relative humidity (RH) of 40%-60% which should be maintained continuously thereafter.

RECOMMENDED INSTALLATION AREA

Do not install vinyl planks over carpet or any foam underlayment. This product is not suitable for any outside use, sunrooms/solariums, saunas, camping trailers, boats, or rooms that have a potential of flooding. Do not install in rooms or homes that are not temperature controlled or in seasonal conservatories installed before 2015. The floor should not be exposed to direct sunlight. The floor may not be placed in areas where the floor temperature could reach 70°C due to circumstances (possibly due to direct

sunlight). Sliding doors cannot be constantly open during the summer. Both are considered outdoor placement and therefore not covered by the warranty. Failure to properly shade or UV tint windows can discolor, fade, or buckle vinyl planks. Use window treatments or UV tinting on windows. Vinyl planks are not intended for use on stairs or vertical surfaces. Do not glue, nail, screw or fasten to substrate. Install cabinetry, island and peninsula counters, vanities, tubs, and showers first. Then, install vinyl planks around them. Flooring can be installed under toilets. Leave proper expansion space around flange and caulk. Do not anchor toilet through the material. **Failure to follow the guidelines will void the warranty.**

BASEMENTS AND CRAWL SPACES

Concrete slab or ground must be dry. Ensure that crawl spaces have open vents year round to ensure proper air circulation and prevent moisture build-up. The ground in the crawl spaces must be completely covered using 6 mil polyethylene. Crawl space clearance between the earth and underside of joists should be no less than 45 cm and the perimeter vent area should be equal to 1.5% of the total square footage of the crawl space or as mandated by code.

UNDERFLOOR HEATING

Installations where underfloor heating is used, follow current DIN 18365 and EN 1264 Standards. The maximum working temperature on the surface of the substrate is 30°C.

MOISTURE BARRIER/UNDERLAYMENT PADDING

CONCRETE SUBFLOOR

When installing over a crawl space, it may be necessary to use a moisture barrier to prevent moisture migration. A plastic film with a minimum thickness of 6 mil should be placed with a 100 – 150 mm overlapped seam, and taped with a suitable tape.

SOUND CONTROL UNDERLAYMENT

Isocore 6,5 Herringbone vinyl flooring includes a pre-attached sound-mitigating underlayment pad. Do not use any additional foam or cushioned underlayment, as doing so will void the Isocore 6,5 Herringbone Limited Warranty.

EXPANSION GAP

A required gap width of 10 mm is required around the perimeter of the floor and between the floor and all vertical obstructions. Do not place permanently mounted structures (such as kitchen counters/cabinets) on the installed floor.

TRANSITION MOLDING

An expansion profile is needed in every door opening or when the maximum room size is reached.

For standard residential use with a temperature between 15 and 35 the max. room size is 11 * 14 m. For rooms with more extreme temperatures from 5 till 65°C, or exposure to the South, the max. room size is 8 * 8 m. For Rooms with a continuous HVAC system at no direct sunlight, the max. size is 25 * 20m.

TOOLS AND MATERIALS BASICS

Moisture meter (wood, concrete or both) • Utility knife & straight edge • Measuring tape • 10 mm spacers • Pencil • Tapping block • Soft faced hammer • T-Bevel (angle finder) • Eye protection • Broom • Felt pads

OPTIONAL TOOLS: Jig saw • Table saw • Miter saw • Circular saw

Helpful Pointers

GENERAL TIPS

- Make sure your work area is well lit. Good visibility ensures that color is consistent and that visually defective planks are detected and removed.
- Using a shorter piece at undercut door jams will help when fitting flooring in place.
- Never hit the flooring directly with the tapping block and be careful not to fracture floor edges.

Preparing for Installation

- Ensure subfloors are clean.
- Lay out several cartons by sorting the "A" planks and the "B" planks inside each carton. Randomly mix planks to ensure good color and shade mixture. Inspect plank quality.
- Lay out trim moldings in advance and find planks whose shade closely matches. Set these aside for future use.
- Remove the existing base, shoe molding or threshold carefully. They can be used to cover the 10 mm expansion gap left around the edge of the room.
- Undercut door jams and casings using a handsaw laid flat on a piece of scrap flooring. Never undercut metal door casings.

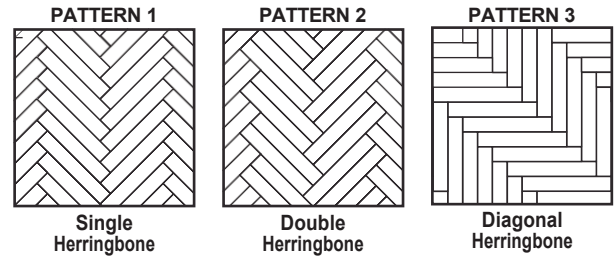

Installation

The steps below represent installation of the traditional Single Herringbone (Pattern 1).

1. INSTALLING THE STARTING "V".

- Find the center of the room.** To find the center of your room measure the distance of each wall. Next, divide the measurements in half to find the center of each wall and mark these spots on your subfloor. Connect the centers of each wall by snapping a chalk line. Where the two lines intersect is the center of the room. Make sure the lines are square to each other. Use the 3-4-5 method. To do this, measure a line up 900 mm from the center of the room, and mark. Then measure a line 1,200 mm from the center of the room to the left (or right) and mark, then measure the distance between those two marks. It should be 1,500 mm. See Figure 1.1. Identify the direction you wish the Herringbone pattern to follow and your starting wall (back wall).
- Separate "A" and "B" planks from the carton. Install planks from 3 to 4 cartons at one time to ensure a mix of pattern and shade for best results. "A" planks have a pre-attached grey padding and "B" planks have a pre-attached black padding. See Figure 1.2. Notice the groove edges are on the opposite long sides of the planks.

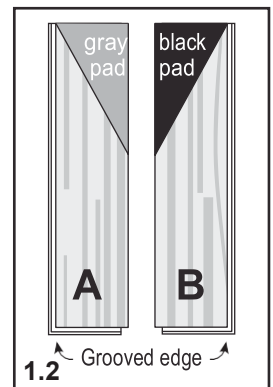
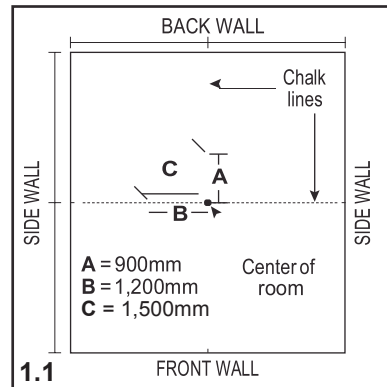

- Build your starting "V"s. Starting at the center line against your starting wall (back wall), connect planks A (#1) and B (#2) to form the first starting "V" as shown in Figure 1.3. Place the tongue on the long side of plank "B" over the groove of the short side of plank "A". See Figure 1.4 for a close-up of the locking mechanism. Be sure they are precisely aligned with the **TONGUE ON TOP OF THE GROOVE. THIS IS CRITICAL FOR A GOOD INSTALLATION. FAILURE TO DO SO CAN RESULT IN DAMAGING THE LOCKING MECHANISM.** Use a straight edge or spare plank to align edges. See Figure 1.5. Hold the planks in place with one hand and tap down using a soft faced hammer with the other, locking the planks together, see Figure 1.6. Adjust with a tapping block if necessary, see Figure 1.7.

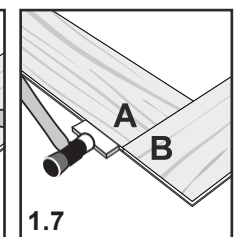
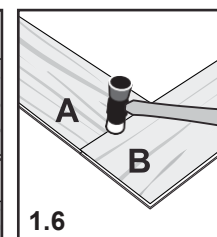
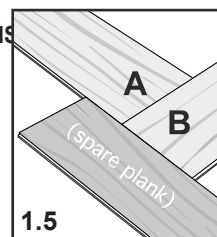
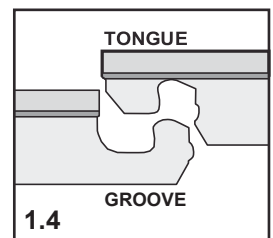
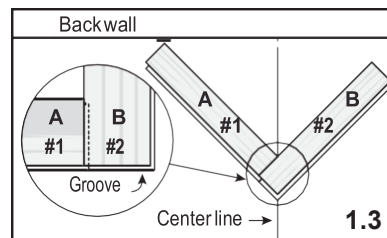

NOTE: Top décor edges should be flush with no high spots (run your hands over the plank seam, tap as necessary.)

2. ADDING PLANKS TO THE STARTING "V".

- Connect two more A and B planks (#3 and #4) parallel to the first two planks. Be sure they are aligned precisely before tapping down. Tap down on the short side first, then the long side, but do not tap down on the end of planks #3 and #4 as shown. See Figure 2.1. This will allow for the attachment of planks perpendicular to planks 1 and 2 as shown in Step 3.
- Mark a REFERENCE LINE to keep the herringbone pattern straight and prevent pattern run-off (when the pattern veers off center). Find the center of plank A as shown in Figure 2.2. This line will be approx. 41 mm to the left of your center line. Slide the two rows of planks to the right so the reference line lines up with the center line. They are now one in the same. **DO NOT USE THE POINT OF THE "V" AS YOUR REFERENCE LINE.**
- Continue to install A and B planks as described in Step 2.a. until you have reached the opposite end of the room. See Figure 2.4. Note the last row may not reach the front wall. Check your reference line as you install additional rows to keep the pattern straight. Adjust if necessary.

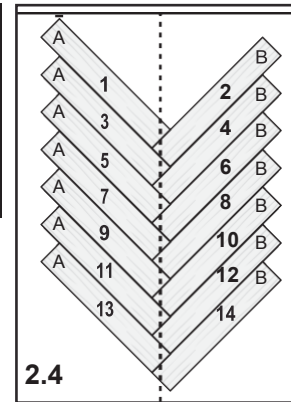
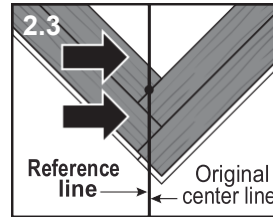
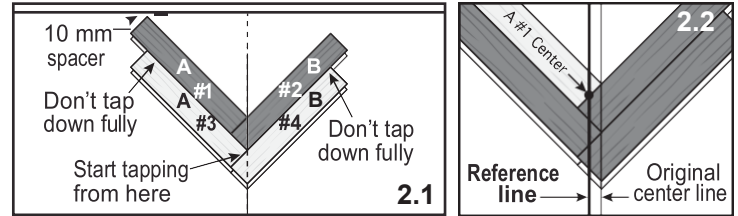

NOTE: If you need to remove a plank for whatever reason, slowly push down on the plank with the groove while lifting the plank with the tongue. Be careful not to damage the tongue or groove. Tap down lightly on the plank with the groove if necessary.

3. INSTALLING PLANKS TO THE SIDES OF THE STARTING "V".

- Connect planks to the right and left of your starting "V"s. Start from the front of the room and work your way back. Place plank B perpendicular to the long side of plank #11. Lift plank #13 slightly to allow the tongue to fit over the long-side groove of plank #11. The short side of plank #13 fits over the long side of the perpendicular plank. Align the tongue and grooves of both planks precisely, hold in place, and then tap down to lock completely. See Figure 3.1. Continue adding planks up each row. See Figure 3.2. Remember not to fully lock long-sides in where planks will be added at a 90° angle.
- Continue on the other side. Connect an A plank perpendicular to the long side of plank #12. Lift plank #14 slightly to allow the tongue to fit over the long side of plank #12. The short-side tongue of plank #14 fits over the long-side groove of the A plank. Align the edges of both planks and tap down to lock fully in place.
- Continue to install A and B planks as described in steps 3a and 3b until it requires cutting planks to length on the side walls. The distance from the planks to the side walls should be the same on both sides of the room. See Figure 3.3.
- Cut planks that extend to the walls. Allow for 10 mm spacers. Use a T-Bevel (angle finder) to cut the plank to the perfect angle. See Figure 3.4. If you balanced off the room properly, the planks should all be cut to the same length on both side walls. Always measure twice before cutting.

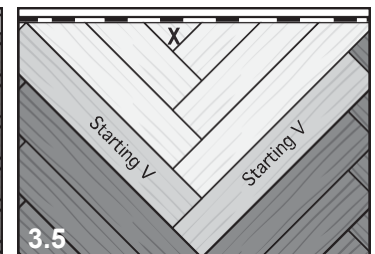
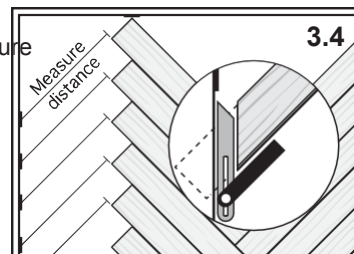
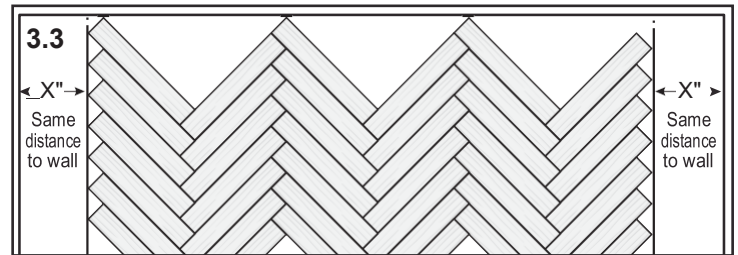
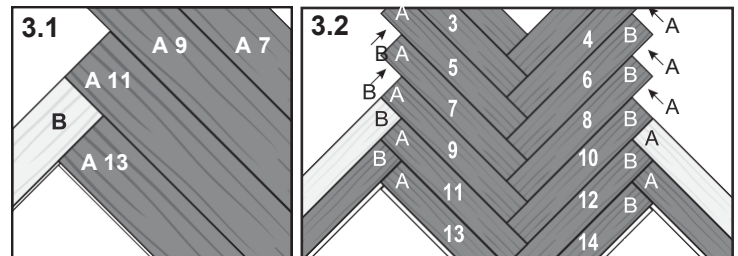

NOTE: When cutting planks with a utility knife, use the edge of a table or counter for leverage to snap these smaller angled pieces off. Do not discard planks cut on angles. Save all scrap pieces until the install is complete. They can be used in other areas of the installation if layout permits. Stack in accordance of A and B planks.

- When finishing the floor with small triangular shaped pieces against the starting wall or end wall, use a small bead of "instant glue" (cyanoacrylate adhesive) in the groove before tapping in the plank. Remove any excess adhesive at once. See plank X in Figure 3.5. When installing planks under cabinet toe kicks, you will need to use a drive bar to tap planks down.

4. FITTING AROUND IRREGULARLY SHAPED OBJECTS

- a. Make a pattern out of heavy paper to fit around pipes or irregularly shaped objects. Place the pattern upon the plank and trace. Cut along trace lines using a utility knife (Figure 4.1) or jig saw (Figure 4.2), and lay plank. Be sure to leave a minimum of 10 mm expansion space around all fixed objects, cabinetry, and metal door jambs. Undercut wooden door jambs. Fill any expansion spaces around potentially wet areas (such as refrigerators, tubs, and appliances) with premium, waterproof, 100% silicone caulk.

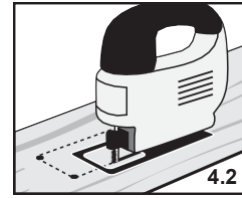
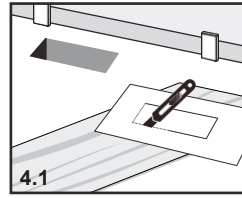

1. **NOTE:** An expansion profile is needed in every door opening or when the maximum room size is reached. For standard residential use with a temperature between 15 and 35°C the max. room size is 11 * 14 m. For rooms with more extreme temperatures from 5 till 65°C, or exposure to the South, the max. room size is 8 * 8 m. For Rooms with a continuous HVAC system and no direct sunlight, the max. size is 25 * 20m.

NOTE: Save and protect any leftover planks. Do not discard, as they are color-matched (by dye-lot) to your floor. They can be used for replacement in the event you need to replace a plank in the future.

Coordinating Moldings

Pictures are for general illustrative purposes only. Actual products may differ from pictures.

- Install or reinstall all wall trim pieces. Nail them into the wall, but not into the flooring and subfloor (i.e. to avoid restricting the expansion gap).
- Install transition trim pieces. Secure them to the subfloor, not the flooring.
- If the floor is to be covered, use a breathable material such as cardboard. Do not cover with plastic.

T-Molding: Used to create an expansion gap or to transition to floor coverings of similar height.

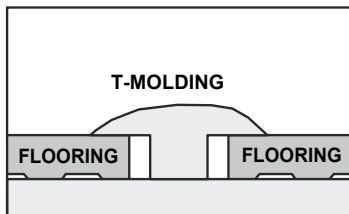

Stair Nose: Used in conjunction with flooring installed on stair steps or finished edges of a higher level floor like in a sunken living room.

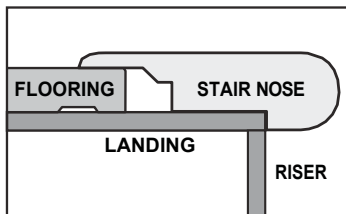

Multi-Purpose Reducer: Used to transition to another hard surface flooring of different heights such as tile, vinyl, carpet or concrete.

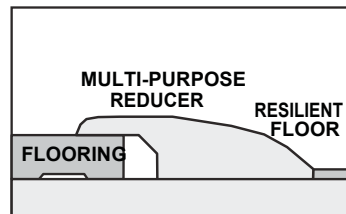

Quarter Round: Used to cover the expansion space between the wall base and your flooring. It can also be used to make smooth transitions between the floor and cabinetry. It can be used with or without wall base molding.

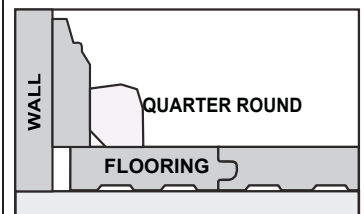



Installation Instructions
Isocore 6,5 Herringbone Waterproof Rigid Core
Luxury Vinyl Plank Flooring

Product Description
6,5mm thick x 120mm wide x 720mm long
Rigid Core Vinyl Planks
for Herringbone pattern

Grade Levels
Above Grade / On Grade
Below Grade

Installation Method
Floating - Drop
and Lock

Care and Maintenance

DAILY MAINTENANCE

- Regularly sweep, dust, damp mop, or vacuum your floor to remove any particles that could cause abrasion or scratch your floor.

▲ CAUTION: Vacuums with a beater bar or power rotary brush head can damage a floor and should never be used.

- Use a damp mop to remove spots and soil. Use any pH neutral vinyl cleaner. Alternatively, use a non-rinsing, biodegradable cleaner that leaves no residue or haze.
- For lightly soiled area, clean with fresh water.
- **HINT:** For best results, clean the floor in the same direction of the planks. When the cleaning cloth/mop becomes soiled, rinse or replace it with a clean one. Following up with a clean, dry cloth will remove residual streak-marks and spots.
- Avoid spills of acidic products (juice, soft drinks, wine, etc.) on the floor. Clean spots immediately.
- Promptly remove any standing water, pet urine and other liquids.
- Do NOT use a steam cleaner.
- Do NOT use any cleaning agents containing wax, oil or polish. Leftover residue will form a dull film.
- Do NOT use steel wool or scouring powder, as they will scratch the floor.
- Do NOT use any dust cleaners, as they may cause your floor to become slick or damage the finish.
- Avoid spills of paints, dyes, or harsh chemicals.
- Avoid long term exposure to direct sunlight. Use window treatments or UV tinting on windows.

BRANDED OR OFF-THE-SHELF FLOOR CARE PRODUCTS

If none of the above are effective and you choose to use a store-bought product, test the product in an inconspicuous place (e.g., closet, corner, or scrap pieces) for potential, adverse side effects.

PREVENTATIVE MAINTENANCE

- Protect your floor when using a dolly for moving furniture or appliances. Protective sheets and/or plywood may be needed. Never slide or roll heavy furniture or appliances across the floor.
- Use flat floor protectors (nylon or felt) on all furniture legs. Periodically clean protectors to remove grit that may become embedded and cause scratching.
- Avoid excessive exposure to water from being tracked in during periods of inclement weather.
- Minimize abrasive material and dirt by placing mats on both sides of exterior doors and by using area rugs in high-traffic areas.
- Periodically rearrange furniture and rugs to avoid uneven color and shade changes from light exposure.
- Use protective mats beneath rolling chairs and keep furniture casters clean.
- Use NON-RUBBER backed mats that are labeled "colorfast" by the manufacturer. Non-staining, vinyl-backed mats or woven rugs should be used at all entrances to avoid discoloration from asphalt ways or prevent dirt and grit from being tracked onto your floor. Rubber and latex-backed mats use a chemical (antioxidant) to keep the backing from becoming brittle; it is this chemical that can permanently stain your floor.
- We recommend the use of a hard surface (non-studded), non-rubber chair mat to protect your floor from office chairs with casters. Light, rolling furniture should be outfitted with broad-surface, non-staining casters that have been engineered for hard surface floors. Such casters should be a minimum of 2.5 cm wide and at least 5.10 mm in diameter.
- Keep pets' nails trimmed.
- Remove shoes with cleats, spikes or exceptionally pointy heels before walking on the floor.

FLOOR REPAIR

- Very deep scratches may require the replacement of the planks.
- Use a melamine pad to remove scuffs.



Installation Instructions
Isocore 6,5 Herringbone Waterproof Rigid Core
Luxury Vinyl Plank Flooring

Product Description
6,5mm thick x 120mm wide x 720mm long
Rigid Core Vinyl Planks
for Herringbone pattern

Grade Levels
Above Grade / On Grade
Below Grade

Installation Method
Floating - Drop
and Lock

Warranty

PRODUCTS & COVERAGE

The distributor warrants that its Isocore 6,5 Herringbone flooring will be free from manufacturing defects and, under normal use and maintenance, will not wear, fade or stain resulting in loss of original pattern, and the structural integrity of the flooring itself will not be materially damaged by water exposure, for a specified length of time from the date of purchase as set forth in the Warranty Coverage Chart on the right. This Limited Warranty only applies provided the flooring covered by this warranty is installed and maintained according to the Isocore 6,5 Herringbone Installation Instructions.

PRE-INSTALLATION

The distributor warrants that its flooring is free of visual defects. You and/or your installer should carefully inspect each piece before installation. Any pieces that appear to have defects should not be installed. The distributor will not be responsible for any claim for flooring installed with visual defects.

INSTALLATION

This Limited Warranty covers materials only provided that such flooring is installed according to the Isocore 6,5 Herringbone Installation Instructions. These Instructions are revised periodically and floors must be installed according to the current Instructions at the time of installation.

REPLACEMENT/REPAIRS

The distributor reserves the right to repair any flooring and/or to use its own source to obtain an installer for replacement flooring. If the distributor repairs or replaces any flooring as a result of a warranty claim, you will be required to clear, at your own expense, any items placed over the affected areas subsequent to the original installation. In the event that the distributor repairs or replaces any flooring covered under this Limited Warranty, this Limited Warranty shall remain in effect with respect to such flooring for a period limited to the remaining eligible duration of the original Limited Warranty.

TERMS FOR WARRANTY

If a defect covered by this Limited Warranty is found within the warranty period and reported in writing to the distributor, then the distributor will supply new flooring material of similar color, pattern and quality to replace the defective area.

The distributor reserves the right to inspect any flooring, request samples, secure photographs or any other information as may be required to ascertain the nature of any claim under this Limited Warranty.

EXCLUSIONS

The following are not covered by this Limited Warranty:

- Scratches are not covered by the warranty.
- Dissatisfaction or damage due to improper installation or maintenance, including use of improper cleaning solutions or finishes, unevenness or irregularities. Refer to the Isocore 6,5 Herringbone Installation Instructions for more details.
- Damage caused by fire, burns, abuse, flooding, spills, scratches, abrasive scouring pads, scuffing, staining, construction or installation.
- Damage caused by vacuum cleaner beater bar, indentations or damage caused by spiked heeled shoes, improper rolling loads, caster wheels, chairs or other furniture without proper floor protectors and cuts from sharp objects.
- Changes in color or sheen from exposure to sunlight or due to use of rubber-backed mats.
- Exterior applications.
- Loss of gloss.
- Minor shading, color or texture differences between samples or printed color photographs or illustrations and delivered product.
- Flooring sold as irregulars or trial grade materials or "as is".

WARRANTY COVERAGE	Manufacturing Defect, Wear, Fade, Stain, and Water Damage*	
WEAR LAYER	RESIDENTIAL	COMMERCIAL
0.55 mm	25 Years	10 Years Light**

*DEFINITIONS / TO BE COVERED:

Wear: must be through the wear layer to the degree that the printed pattern is affected or altered.

Fade: must be to the degree that the floor is permanently discolored.

Stain: must be from normal household cleaning agents, chemicals or routine care & maintenance.

Water Damage: covers structural-integrity damage to the flooring itself after water exposure in standard conditions (does not cover flooding).

****Light Commercial:** refers to environments such as private offices, common areas in multiunit dwellings, reception areas and public buildings or businesses which are not subject to frequent and harsh traffic.

- This flooring should not be used to seal an existing floor from moisture, it is a floating floor which is waterproof, but this flooring cannot prevent problems associated with or caused by flooding, excessive moisture or alkalis in the subfloor or conditions arising from hydrostatic pressure.
- Ultra-Fresh® has been added to the flooring surface and underlayment to help protect the flooring article by inhibiting the growth of odor and stain-causing mold and mildew. This protection does not extend to surrounding surfaces.
- Only installation techniques described in the Isocore 6,5 Herringbone Installation Instructions are warranted. The distributor does not warrant Isocore 6,5 Herringbone installations involving custom cutting, such as 45-degree mitered corners and serpentine edges. The distributor does not warrant Isocore 6,5 Herringbone installations in which the flooring is adhered (glued or nailed) to the substrate, as Isocore 6,5 Herringbone is a floating floor.
- Loss due to loss of time, inconvenience, incidental expenses (such as telephone calls, labor and/or materials) incurred in the removal or reinstallation of the affected material, and any other incidental or consequential damages.

REIMBURSEMENT

Reimbursement is gradual. Y = year of the justified complaint:

Residential guarantee reimbursement - 25 Years

- 100 - (Y x 100/25). Example: if after 6 years there is a justified complaint, the reimbursement will be 100 - (6 x 100/25) = 76% of the original amount.

Commercial guarantee reimbursement - 10 Years

- 100 - (Y x 100/10). Example: if after 6 years there is a justified complaint, the reimbursement will be 100 - (6 x 100/10) = 40% of the original amount.

This Limited Warranty is in lieu of any other warranties, expressed or implied. Please keep your receipt. The distributor requires the receipt in order to verify date of purchase to help resolve any problems.

WARRANTY OWNER

This Limited Warranty applies only to the original purchaser and the original installation site and is not transferable and, with respect to the residential warranty, applies only to a resident homeowner.

Ultra-Fresh® is a registered trademark of Thomson Research Associates, Inc.

AVERTISSEMENT : AMIANTE DANS LE PLANCHER EXISTANT : Le produit Isocore 6,5 Herringbone ne contient pas d'amiante. Les couvre-planchers souples déjà installés et les adhésifs asphaltiques peuvent contenir de la poudre d'amiante ou de la silice cristalline. Ne pas poncer, balayer à sec, gratter à sec, percer, scier, décaper au jet de billes, buriner ou pulvériser mécaniquement le couvre-plancher souple existant, l'endos, le feutre de l'endos, les résidus d'adhésif asphaltique ou autre adhésif. Consulter le « Recommended Work Practices for Removal of Resilient Floor Coverings » (rfci.com) pour obtenir des informations et des instructions détaillées sur l'enlèvement de toutes structures de recouvrement souples.

AVERTISSEMENT : Ce produit ne convient pas à une utilisation extérieure, aux serres, aux solariums, aux saunas, aux tentes-caravanes, aux bateaux, ou aux pièces sujettes aux inondations. Evitez d'installer ce produit dans les pièces ou les maisons dont la température n'est pas contrôlée ou dans les vérandas installés avant 2015. Le sol ne doit pas être exposé à la lumière directe du soleil. Le sol ne peut pas être placé dans des zones où la température du sol pourrait atteindre 70 °C en raison de circonstances (éventuellement en raison de la lumière directe du soleil). Les portes coulissantes ne peuvent pas être ouvertes en permanence pendant l'été: elles sont considérées comme étant placées à l'extérieur et ne sont donc pas couvertes par la garantie.

Mesures de sécurité

Les outils électriques peuvent être dangereux. Utilisez-les prudemment et conformément aux instructions du fabricant. Une utilisation inappropriée et non sécuritaire peut causer de graves blessures. Évitez l'inhalation et l'exposition aux particules aériennes en portant un équipement de protection personnelle incluant un masque anti-poussières, des lunettes protectrices et des gants de travail.

PREINSTALLATION

RESPONSABILITÉ DU PROPRIÉTAIRE/INSTALLATEUR

Il est recommandé que le propriétaire soit à la maison durant l'installation pour la consultation ou les instructions. Le propriétaire et l'installateur devraient discuter de l'installation et de la disposition pour assurer une satisfaction optimale. Si cela n'est pas possible, la consultation devrait avoir lieu avant l'installation. Le propriétaire et l'installateur assument toute responsabilité relative à la qualité du produit une fois l'installation complétée.

EFFECTUEZ UNE INSPECTION PRÉALABLE À L'INSTALLATION. AUX FINS DE RÉCLAMATION, VOUS POUVEZ OUVRIR JUSQU'À 4 BOÎTES AFIN D'INSPECTER LE PRODUIT. N'OUVREZ PAS TOUTES LES BOÎTES. OUVRIR TOUTES LES BOÎTES SIGNIFIE QUE VOUS ACCEPTEZ LE PRODUIT. INSPECTEZ SOIGNEUSEMENT TOUS LES PLANCHES DE CES 4 BOÎTES. EXAMINEZ LA COULEUR, LE FINI ET LA QUALITÉ DU COUVRE-PLANCHER. SI VOUS DÉCOUVREZ DES DÉFAUTS OU SI LA QUALITÉ EST DISCUTABLE, CONTACTEZ LE DÉTAILLANT. SI VOUS ÊTES SATISFAIT, PROCÉDEZ À L'INSTALLATION.

Avant l'installation, mélangez des planches provenant de plusieurs boîtes afin de garantir une distribution uniforme des couleurs, des tons et des particularités dans le couvre-plancher installé.

L'installation l'Isocore 6,5 Herringbone ne requiert pas d'acclimatation. Nous recommandons toutefois son installation dans des pièces où la température se situe entre 10 °C et 38 °C. Le système de chauffage, ventilation et climatisation (CVC) doit être en marche avant, pendant et après l'installation. Le produit devrait être à la même température que la pièce dans laquelle il doit être installé.

Achetez en une seule fois la quantité requise de couvre-plancher pour une grande surface. Si vous achetez une partie du produit plus tard, celui-ci pourrait différer de vos attentes.

Ce produit est fabriqué selon des normes de qualité strictes. Dans l'éventualité où des défauts sont découverts sur place, les normes de l'industrie permettent une tolérance aux défauts n'excédant pas 5%. Commandez un surplus de 10% pour pallier les pertes occasionnées par la coupe et le nivellement.

Inspectez régulièrement les planches durant l'installation. Les défauts pouvant être détectés en position debout devraient être coupés ou mis de côté.

L'installation de planches défectueuses signifie leur acceptation implicite.

Les bruits de cliquetis sont le résultat de l'interaction entre le couvre-plancher, les solives et les sous-planchers lorsqu'ils bougent. Il n'est pas toujours possible d'éliminer les légers bruits de cliquetis, qui doivent être considérés comme un phénomène normal pour un couvre-plancher.

Veuillez contacter le détaillant si vous avez des questions ou des préoccupations au sujet de l'installation ou de l'entretien du couvre-plancher Isocore 6,5 Herringbone afin de vous assurer que vous ne posez aucune action qui pourrait annuler la garantie limitée d'Isocore 6,5 Herringbone.

EXIGENCES RELATIVES AUX SOUS-PLANCHERS DE BÉTON

Tous les sous-planchers doivent être testés et préparés selon les normes

applicables pour l'installation des revêtements de planchers, tels que BS 8203 au Royaume-Uni et VOB partie C, DIN 18365 en Allemagne et toutes les autres normes pertinentes au niveau européen, national et local.

Isocore 6,5 Herringbone est imperméable, mais les problèmes d'humidité sur le site de la pose doivent être corrigés avant le début de l'installation afin de prévenir des dommages importants au sous-plancher et à la structure environnante et pour empêcher la formation de moisissure. Les substrats de béton doivent être robustes, solides et plats avec 3 mm dans un rayon de 1,8 m ou 5 mm dans un rayon de 3 m. Le substrat ne devrait pas présenter une pente descendante de plus de 25 mm en 1,8 m dans toutes les directions. Des tests d'humidité et d'alcalinité devraient être effectués sur tous les substrats de béton sans égard au niveau ou à l'âge de la dalle. Les résultats des tests ne devraient pas excéder 85% d'humidité relative. La mesure du pH pour le degré d'alcalinité devrait se situer entre 7 et 9. Tous les tests d'humidité devraient être effectués plusieurs jours avant l'installation pour s'assurer que le substrat est conforme.

REMARQUE : La teneur en humidité du béton peut être acceptable au moment du test original. Toutefois, ces tests ne garantissent pas que la teneur en humidité de la dalle de béton demeurera ainsi de façon perpétuelle. La teneur en humidité de la dalle de béton peut varier selon les différentes périodes de l'année. Nous ne sommes pas responsables des dommages causés par l'humidité que peut subir le couvre-plancher installé.

BOIS D'OEUVRE, PANNEAUX DE PARTICULES ET PANNEAUX D'AGGLOMÉRÉ

Les substrats en bois doivent être robustes, solides et plats avec 3 mm dans un rayon de 1,8 m ou 5 mm dans un rayon de 3 m. Le substrat ne devrait pas présenter une pente descendante de plus de 25 mm en 1,8 m dans toutes les directions. Le fabricant recommande d'effectuer des tests d'humidité avant l'installation pour prévenir de sérieux dommages au sous-plancher et à la structure environnante et pour empêcher la formation de moisissure. Les lectures d'humidité ne devraient pas excéder 14% pour les substrats de contreplaqué, de panneaux de particules et de panneaux d'aggloméré. Si les lectures d'humidité excèdent 14%, il est conseillé de corriger les problèmes d'humidité sur le site de la pose avant l'installation d'Isocore 6,5 Herringbone.

CARREAU, TERRAZZO, CARREAU D'AMIANTE, CARREAU SOUPLE, FEUILLES DE VINYLE NON COUSSINÉES ET MÉTAL

Les planchers existants doivent être solidement fixés au plancher porteur. Afin de prévenir la déviation verticale (mouvement) et tout dommage potentiel à l'intégrité du couvre-plancher Isocore 6,5 Herringbone, tous les substrats doivent être robustes, solides et plats avec 3 mm dans un rayon de 1,8 m ou 5 mm dans un rayon de 3 m. Le substrat ne devrait pas présenter une pente descendante de plus de 25 mm en 1,8 m dans toutes les directions. Remplissez les lignes de joints des carreaux de céramique, du terrazzo, des carreaux de carrière et des planchers similaires avec un composé de resurfaçage et ragréage à base de ciment.

PLANCHERS EXISTANTS

L'installation sur un plancher existant requiert que l'installateur prenne en considération les dommages potentiels pouvant être causés par l'humidité, une défaillance de l'adhésif ou de la fixation. Contactez les fabricants de l'adhésif et des fixations pour connaître les instructions, les recommandations et les exigences pour leurs produits respectifs.

Parmi les revêtements de plancher acceptables, on retrouve : le bois franc massif, le linoléum (1 couche seulement), le terrazzo, la céramique et la pierre. Les planchers à carreaux avec des lignes de joints plus larges que 10 mm nécessiteront un composé de resurfaçage à base de ciment afin de combler toutes les lignes de joints, les fissures ou les cavités.

Parmi les revêtements de planchers inacceptables, on retrouve : le tapis (tous les types), la sous-couche de mousse, le vinyle à endos coussiné, le caoutchouc, le liège, les planchers stratifiés, les planchers flottants et les planchers de bois posés sur le béton.

ÉTAT DU LIEU DE TRAVAIL

Avant de commencer, l'installateur doit s'assurer que l'état du lieu de travail, incluant le sous-plancher/substrat, la température ambiante et l'humidité relative, n'aient pas d'impact négatif sur le plancher. Le fabricant déclinera toute responsabilité pour les dommages résultant d'une installation inadéquate ou d'un lieu de pose en mauvais état.

ENTREPOSAGE ET CONDITIONNEMENT

L'installation l'Isocore 6,5 Herringbone ne requiert pas d'acclimatation. Nous recommandons toutefois son installation dans des pièces où la température se situe entre 10 °C et 38 °C. Le système de chauffage, ventilation et climatisation (CVC) doit être en marche avant, pendant et après l'installation. Le produit devrait être entreposé à l'horizontale dans un endroit sec, à l'abri des rayons directs du soleil. Évitez de laisser le produit près de conduits de chauffage ou de refroidissement. Assurez-vous que tous les travaux sont terminés afin d'éviter la poussière des cloisons sèches, la peinture, etc. N'entreposez pas le couvre-plancher dans un endroit où les conditions environnementales ne sont pas contrôlées, par exemple, les garages et les terrasses extérieures ne sont pas des lieux acceptables pour entreposer un couvre-plancher. Le couvre-plancher entreposé sur une dalle de béton devrait être surélevé d'au moins 10 cm afin de permettre la circulation d'air sous l'emballage.

MAISON EXISTANTE

Une maison existante devrait avoir une température ambiante uniforme se situant entre 10 °C et 38 °C et une humidité relative (HR) de 40 % à 60 %. Un écart continu de ces conditions pourrait affecter la stabilité dimensionnelle du couvre-plancher. L'utilisation d'un appareil de chauffage en hiver peut entraîner une réduction de l'humidité en bas du niveau acceptable. Durant les mois plus chauds, maintenez les niveaux d'humidité au moyen d'un climatiseur, d'un déshumidificateur ou en mettant périodiquement en marche votre système de chauffage.

NOUVELLE CONSTRUCTION OU RÉNOVATIONS

Tous les travaux impliquant de l'eau comme le coulage d'un plancher de béton, la fabrication de cloisons sèches et les travaux de plâtre, la plomberie, etc. doivent être terminés longtemps avant la livraison du plancher. Assurez-vous que le bâtiment est cloisonné. Là où le code du bâtiment le permet, les systèmes permanents de chauffage ou de climatisation devraient être en marche au moins deux semaines précédant l'installation et devraient le demeurer durant et après l'installation. S'il n'est pas possible pour le système de chauffage ou de climatisation permanent d'être en marche avant, pendant et après l'installation, un système temporaire de chauffage ou de déshumidification simulant les conditions normales de vie (occupation) peut permettre à l'installation d'avoir lieu jusqu'à ce qu'un système de chauffage ou de climatisation permanent soit entièrement opérationnel. Le lieu de travail devrait avoir une température uniforme se situant entre 10 °C et 38 °C et une humidité relative (HR) de 40 % à 60 % qui devrait être maintenue ainsi en permanence par la suite.

ZONES D'INSTALLATION RECOMMANDÉES

N'installez pas de planches de vinyle sur du tapis ou autre sous-couche de mousse. Ce produit ne peut être utilisé à l'extérieur, dans une serre/solarium,

un sauna, une tente-roulotte, un bateau, ou dans des pièces pouvant être inondées. Ne pas l'installer dans des maisons ou des pièces où la température n'est pas contrôlée ou dans les vérandas installés avant 2015. Le sol ne doit pas être exposé à la lumière directe du soleil. Le sol ne peut pas être placé dans des zones où la température du sol pourrait atteindre 70 °C en raison de circonstances (éventuellement en raison de la lumière directe du soleil). Les portes coulissantes ne peuvent pas être ouvertes en permanence pendant l'été : elles sont considérées comme étant placées à l'extérieur et ne sont donc pas couvertes par la garantie. L'absence de tentures ou des fenêtres non teintées pour limiter les rayons UV peuvent causer une décoloration, un ternissement ou une déformation des planches de vinyle. Posez des tentures ou faites teinter vos fenêtres contre les UV. Les planches de vinyle ne sont pas conçues pour être utilisées dans des escaliers ou sur des surfaces verticales. Évitez de coller, clouer, visser ou fixer le couvre-plancher au substrat. Installez d'abord les armoires, les îlots et les péninsules, les meubles-lavabos, les baignoires et les douches. Installez ensuite tout autour les planches de vinyle. Le couvre-plancher peut être installé sous les toilettes. Laisser un espace de dilatation adéquat autour de la bride et du calfeutrage. Ne pas ancrer la toilette dans le matériau. **Si ces indications ne sont pas suivies, la garantie sera annulée.**

SOUS-SOL ET VIDES SANITAIRES

La dalle de béton ou le sol doivent être secs. Assurez-vous que les vides sanitaires possèdent des événements ouverts à l'année pour garantir une circulation d'air adéquate et prévenir une accumulation d'humidité. Le sol des vides sanitaires doit être entièrement recouvert de polyéthylène noir de 6 mil. Le sol du vide sanitaire doit être entièrement recouvert de polyéthylène noir de 6 mil. Le dégagement du vide sanitaire entre la terre et le dessous des solives ne devrait pas être inférieur à 45 cm et le périmètre de la zone de ventilation devrait équivaloir à 1,5 % de la superficie totale du vide sanitaire ou tel que l'indique le code.

CHAUFFAGE PAR LE SOL

Les installations dans lesquelles le chauffage par le sol est utilisé doivent se conformer aux normes DIN 18365 et EN 1264. La température maximale de travail sur la surface du substrat est de 30 °C.

PARE-VAPEUR/COUSSINET DE SOUS-COUCHE SOUS-PLANCHER DE BÉTON

Au moment de l'installation au-dessus d'un vide sanitaire, il peut être nécessaire d'utiliser un pare-vapeur afin de prévenir la migration de l'humidité. Une pellicule de plastique ayant une épaisseur minimale de 6 mil devrait être placée avec un chevauchement aux joints de 100-150 mm et collée avec un ruban adhésif adéquat.

SOUS-COUCHE ACOUSTIQUE

Les couvre-planchers de vinyle Isocore 6,5 Herringbone possèdent une sous-couche acoustique intégrée. Ne pas utiliser de sous-couche de mousse ou de sous-couche coussinée additionnelle, sous peine de voir la garantie d'Isocore 6,5 Herringbone annulée.

ESPACE DE DILATATION

Un espace de dilatation d'une largeur de 10 mm est requis autour du périmètre du plancher et entre le plancher et toutes les obstructions verticales. Évitez d'installer des structures montées de façon permanente sur le plancher telles que des comptoirs de cuisine ou des armoires.

MOULURES DE TRANSITION

Un profil d'expansion est nécessaire dans chaque ouverture de porte ou lorsque la taille maximale de la pièce est atteinte. Pour une utilisation résidentielle standard avec une température entre 15 et 35 °C, la température max. La taille de la chambre est 11 * 14 m. Pour les pièces avec des températures plus extrêmes de 5 à 65 °C, ou une exposition au sud, le max de la taille de la pièce de 8 * 8 m. Pour les pièces avec un système HVAC continu et sans lumière directe du soleil, le max. de la taille est de 25 * 20m.

Outils et Matériaux de Base

Humidimètre (bois, béton ou les deux) • Couteau universel et règle • Ruban à mesurer • Cales d'espacement de 10 mm • Crayon • Cale de frappe • Marteau à surface douce • Biseau (rapporteur d'angles) • Protection oculaire • Balai • Coussinets de feutre

Renseignements utiles

CONSEILS GÉNÉRAUX

- Assurez-vous que votre aire de travail est bien éclairée. Une bonne visibilité permet une uniformité des couleurs et la détection ainsi que le retrait des planches présentant des défauts visuels.
- L'utilisation d'un plus petit morceau dans la découpe des cadres de porte sera utile au moment de mettre le couvre-plancher en place.
- Ne frappez jamais le couvre-plancher directement avec la cale de frappe et faites attention de ne pas briser les rebords du plancher.

Préparer l'installation

- Assurez-vous que les sous-planchers sont propres.
- Disposez plusieurs boîtes en triant les planches « A » et les planches « B » dans chaque boîte. Mélangez des planches aléatoirement pour permettre un bon mélange des couleurs et des tons. Inspectez les planches.
- Disposez les mouleurs à l'avance et trouvez les planches possédant des tons semblables. Mettez-les de côté pour une utilisation ultérieure.
- Retirez soigneusement ce qui se trouve à la base du plancher, quart de rond ou seuil. Ils pourront être utilisés pour couvrir l'espace de dilatation de 10 mm laissé sur le bord des murs de la pièce.
- Découpez les montants de porte et les encadrements en utilisant une égoïne couchée sur un morceau de rebut de couvre-plancher. Ne découpez jamais d'encadrement en métal.

Installation

Les étapes ci-dessous représentent l'installation du traditionnel chevron simple (modèle 1).

1. INSTALLATION DU « V » DE DÉPART.

- 1. Trouver le centre de la pièce.** Pour trouver le centre de votre pièce, mesurez la largeur de chaque mur. Ensuite, divisez en deux les mesures obtenues pour trouver le centre de chaque mur et marquez ces endroits sur votre sous-plancher. Reliez le centre de chaque mur en traçant une ligne à l'aide d'un cordeau à craie. Le centre de la pièce se trouve là où les deux lignes se croisent. Assurez-vous que les lignes sont à l'équerre. Utilisez la méthode 3-4-5. Pour ce faire, mesurez une ligne jusqu'à 900 mm à partir du centre de la pièce et marquez. Mesurez ensuite une ligne de 1200 mm à partir du centre de la pièce à la gauche (ou droite), puis marquez. Mesurez ensuite la distance entre ces deux marques. Elle devrait être de 1500 mm. Voir l'image 1.1 Identifiez la direction que vous souhaitez donner au motif en chevrons ainsi que votre mur de départ (mur du fond)
- 2. Séparer les planches « A » et « B » des boîtes.** Installez des planches provenant de 3 ou 4 boîtes en même temps pour garantir une distribution uniforme des motifs et des tons. Les planches « A » ont un coussinet gris préalablement fixé et les planches « B » ont un coussinet noir préalablement fixé. Voir l'image 1.2. Remarquez que les bords rainurés se trouvent sur le côté long opposé des planches.
- 3. Réaliser vos « V » de départ.** En commençant à la ligne centrale, contre le mur de départ (mur du fond), reliez les planches A (n° 1) et B (n° 2) de manière à former le premier « V » de départ comme le montre l'image 1.3. Placez la languette du côté long de la planche « B » sur la rainure du côté court de la planche « A ». Consultez l'image 1.4 pour une vue en gros plan du mécanisme d'emboîtement. Assurez-vous qu'elles sont alignées précisément avec la **LANGUETTE PAR-DESSUS LA RAINURE. CETTE ÉTAPE EST CRUCIALE POUR UNE BONNE INSTALLATION. LE NON-RESPECT DE CETTE CONSIGNE PEUT ENDOMMAGER LE MÉCANISME D'EMBOÎTEMENT.** Employez une règle ou une planche inutilisée pour aligner les bords. Maintenez les planches en place d'une main et de l'autre main, tapez avec un marteau à surface douce pour emboîter les planches, voir l'image 1.6. Au besoin, ajustez avec une cale de frappe, voir l'image 1.7.

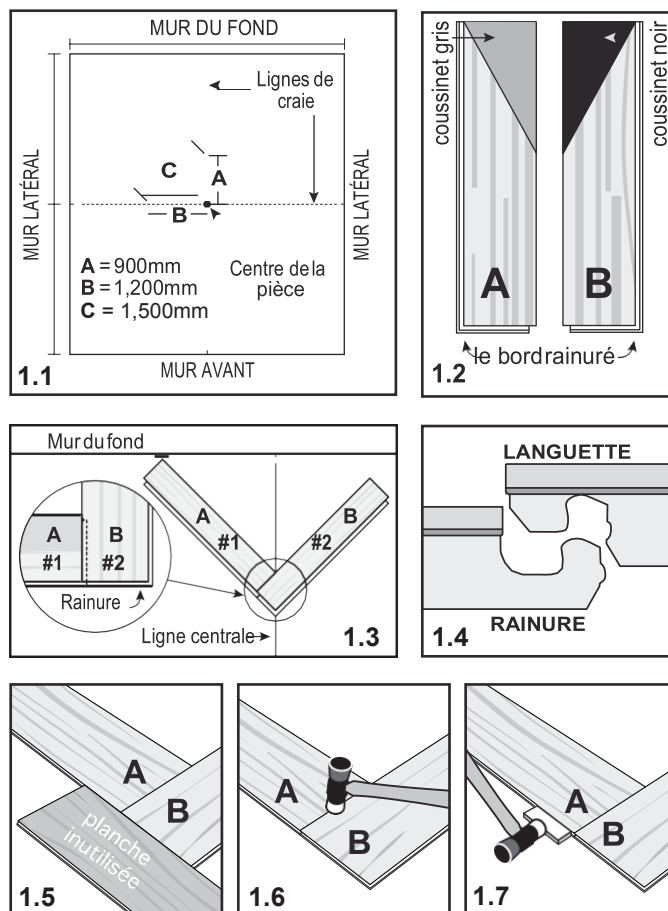
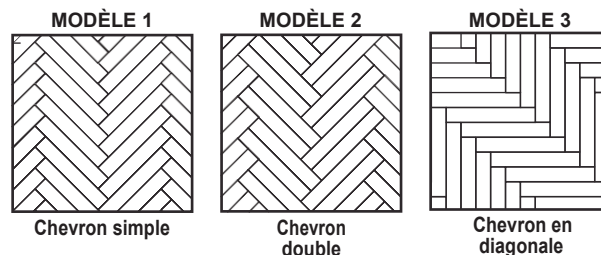

REMARQUE : Les bords décoratifs devraient être alignés et ne pas être surélevés (passez vos mains sur le joint de la planche, tapez au besoin).

2. AJOUT DE PLANCHES AU « V » DE DÉPART.

- Reliez deux autres planches A et B (n° 3 et n° 4) parallèlement aux deux premières planches. Assurez-vous qu'elles sont alignées avec précision avant de taper. Tapez le côté court en premier, puis le côté long, mais ne tapez pas l'extrémité des planches n° 3 et n° 4, comme illustré. Voir l'image 2.1. De cette façon, la fixation des planches sera perpendiculaire aux planches 1 et 2, comme illustré à l'étape 3.
- Tracez une LIGNE REPÈRE pour garder le motif en chevrons droit et prévenir la déformation du motif (motif déviant du centre). Trouvez le centre de la planche A, comme dans l'image 2.2. Cette ligne sera à environ 41 mm à gauche de votre ligne centrale. Glissez les deux rangées de planches à la droite afin que la ligne repère s'aligne avec la ligne centrale. Elles ne font maintenant qu'une. **N'UTILISEZ PAS L'EXTRÉMITÉ DU « V » COMME LIGNE REPÈRE.**
- Continuez d'installer les planches A et B comme décrit à l'étape 2a jusqu'à ce que vous ayez atteint le côté opposé de la pièce. Il est possible que la dernière rangée n'atteigne pas le mur avant. Vérifiez votre ligne repère durant l'installation des rangées additionnelles afin de garder le motif droit. Ajustez au besoin.

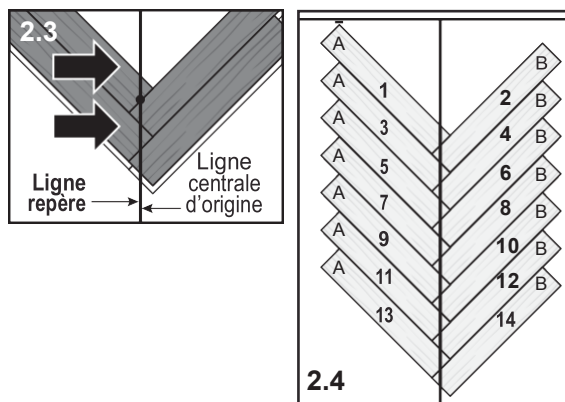
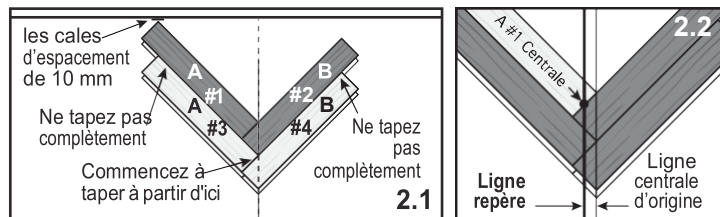

REMARQUE : Si vous devez retirer une planche pour quelque raison que ce soit, poussez doucement sur la planche avec la rainure tout en soulevant la planche avec la languette. Faites attention de ne pas endommager la rainure ou la languette. Au besoin, tapez doucement sur la planche avec la rainure.

3. INSTALLATION DE PLANCHES AUX CÔTÉS DU « V » DE DÉPART.

- Reliez les planches à la gauche et à la droite du « V » de départ. Commencez à l'avant de la pièce et continuez jusqu'à l'arrière. Placez la planche B perpendiculairement au côté long de la planche n° 11. Soulevez la planche n° 13 doucement pour permettre à la languette de se positionner au-dessus du côté long rainuré de la planche n° 11. Le côté court de la planche n° 13 se positionne au-dessus du côté long de la planche perpendiculaire. Alignez avec précision la languette et la rainure des deux planches, maintenez en place et tapez pour emboîter complètement. Voir l'image 3.2. Continuez d'ajouter des planches à chaque rangée. Souvenez-vous de ne pas emboîter entièrement les côtés longs, là où les planches seront ajoutées à un angle de 90°.
- Continuez de l'autre côté. Reliez une planche A perpendiculairement au côté long de la planche n° 12. Soulevez doucement la planche n° 14 pour positionner la languette au-dessus du côté long de la planche n° 12. La languette du côté court de la planche n° 14 se positionne au-dessus de la rainure du côté long de la planche A. Alignez les bords des deux planches et tapez doucement pour emboîter complètement.
- Continuez d'installer les planches A et B comme décrit aux étapes 3a et 3b, jusqu'à ce que vous deviez couper des planches de longueur appropriée lorsque vous arriverez aux murs latéraux. La distance entre les planches et les murs latéraux devrait être identique des deux côtés de la pièce. Voir l'image 3.3.
- Coupez les planches qui se rendent au mur. Laissez un interstice de 10 mm pour les cales d'espacement. Utilisez un biseau (rapporteur d'angles) pour couper la planche à un angle parfait. Si vous avez bien équilibré la pièce, les planches devraient toutes être coupées à la même longueur aux deux murs latéraux. Mesurez toujours deux fois avant de couper.

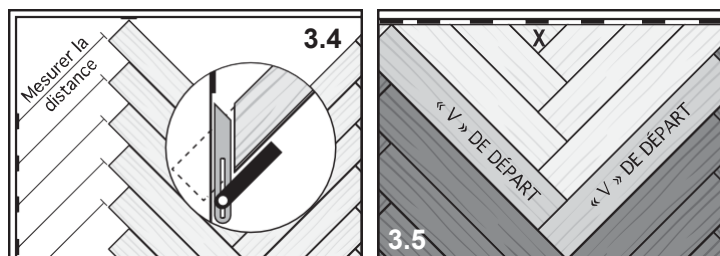
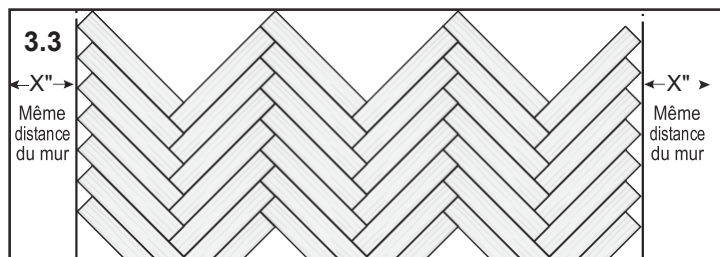
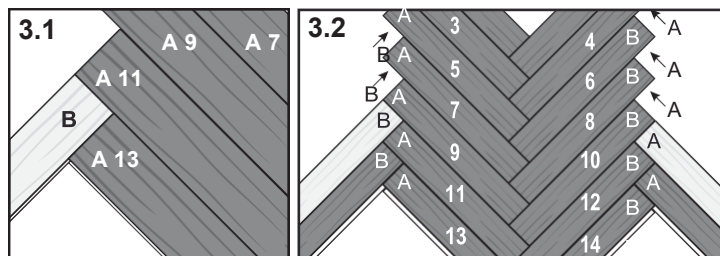

REMARQUE : Au moment de couper des planches avec un couteau universel, ayez recours au coin d'une table ou d'un comptoir pour avoir un meilleur angle au moment de casser ces plus petites pièces à angles.

Ne jetez pas les planches coupées à angle. Conservez tous les rebuts de planche jusqu'à ce que l'installation soit complétée. Ils pourraient être utiles à d'autres endroits de l'installation, si la disposition le permet. Faites-en deux piles, soit planches A et planches B.

Lorsque vous finissez le plancher avec de petites pièces triangulaires contre le mur de départ ou le mur d'arrivée, utilisez une petite goutte de colle instantanée (adhésif cyanoacrylate) dans la rainure avant de taper sur la planche. Enlevez immédiatement tout excédent d'adhésif. Voir la planche x à l'image 3.5.

Lorsque vous installerez des planches sous le coup-de-pied des armoires, vous devrez utiliser une barre d'entraînement pour taper les planches.

4. AJUSTEMENT AUTOUR D'OBJETS IRRÉGULIERS

- a. Sur un papier résistant, faites un modèle en traçant le contour des tuyaux et des objets irréguliers. Placez le modèle sur la planche et tracez. Découpez autour des lignes en utilisant un couteau universel (image 4.1) ou une scie sauteuse (image 4.2) et déposez la planche. Assurez-vous de laisser un espace de dilatation minimal de 10 mm autour de tous les objets fixes, armoires et tous les montants de porte en métal. Découpez les montants de porte en bois. Remplissez tous les espaces de dilatation autour des zones humides (comme les réfrigérateurs, baignoires et appareils électroménagers) avec un produit de calfeutrage 100 % silicone, imperméable, de qualité.

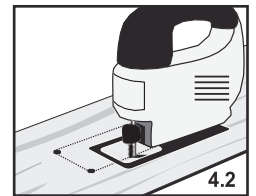
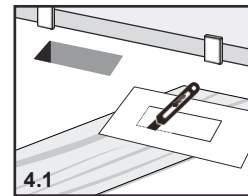

REMARQUE: Un profil d'expansion est nécessaire dans chaque ouverture de porte ou lorsque la taille maximale de la pièce est atteinte. Pour une utilisation résidentielle standard avec une température entre 15 et 35 ° C, la température max. La taille de la chambre est 11 * 14 m. Pour les pièces avec des températures plus extrêmes de 5 à 65 ° C, ou une exposition au sud, le max de la taille de la pièce est de 8 * 8 m. Pour les pièces avec un système HVAC continu et sans lumière directe du soleil, le max. de la taille est de 25 * 20m.

REMARQUE: Conservez et protégez les planches restantes. Ne les jetez pas, car elles sont de la même couleur (par lot de teinture) que votre plancher. Elles peuvent être utilisées pour le remplacement d'une planche, au besoin.

Mouleurs coordonnées

Les images servent à des fins illustratives seulement. Les produits réels peuvent différer des images.

- Installez ou réinstallez toutes les garnitures de mur. Clouez-les au mur, mais pas au plancher et au sous-plancher (c.-à-d. pour éviter de limiter l'espace de dilatation).
- Installez les garnitures de transition. Fixez-les au sous-plancher et non au couvre-plancher.
- Si le plancher doit être recouvert, ayez recours à un matériau respirant comme le carton. Ne le recouvrez pas de plastique.

Moulure en T : utilisée pour créer un espace de dilatation ou une transition entre les revêtements de plancher de hauteur similaire.

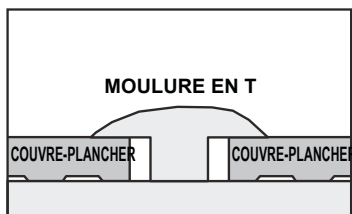

Nez de marche : utilisé conjointement avec le couvre-plancher installé sur des marches d'escalier ou comme rebord de finition d'un plancher surélevé, comme dans le cas d'un salon en contrebas.

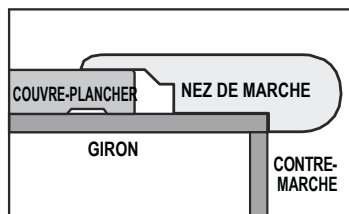

Réducteurs tout usage : utilisés pour permettre la transition vers un autre couvre-plancher à surface dure comme les carreaux, le vinyle, le tapis ou le béton, mais d'une hauteur différente.

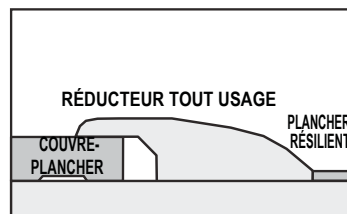

Quart-de-rond : utilisé pour couvrir l'espace de dilatation entre la base du mur et votre couvre-plancher. Il peut également être utilisé pour créer une transition harmonieuse entre le plancher et les armoires. Il peut être utilisé avec ou sans moulure de bas de mur.

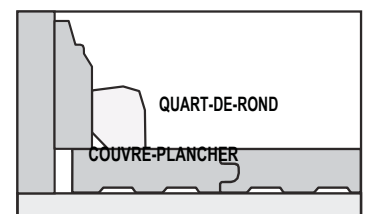

Entretien

ENTRETIEN QUOTIDIEN

- Balayez, époussetez, passez une vadrouille humide ou passez l'aspirateur régulièrement sur votre plancher afin de retirer toutes particules pouvant causer des abrasions ou des égratignures sur votre plancher.

▲ Avertissement : Les aspirateurs avec une barre de battage ou une tête de brosse peuvent endommager un plancher et ne devraient jamais être utilisés.

- Utilisez une vadrouille humide pour retirer les taches et les souillures. Utilisez un nettoyant pour vinyle au pH neutre. Sinon, utilisez un nettoyant biodégradable, sans rinçage, ne laissant aucun résidu ou brume.
- Pour les zones légèrement souillées, nettoyez avec de l'eau distillée.
- **CONSEIL :** Pour de meilleurs résultats, nettoyez le plancher en suivant la direction des planches. Lorsque la vadrouille ou le chiffon de nettoyage est souillé, procédez à son rinçage ou à son remplacement. Poursuivez avec un chiffon propre et sec afin d'enlever toute trace ou tache résiduelle.
- Évitez les dégâts de produits acides (jus, boissons gazeuses, vin, etc.) sur le plancher. Nettoyez les taches immédiatement.
- Enlevez rapidement toute eau stagnante, urine d'animal ou autre liquide.
- N'utilisez PAS de nettoyant à vapeur.
- N'utilisez PAS de produit nettoyant contenant de la cire, de l'huile ou du vernis. Leurs résidus formeront un film terne.
- N'utilisez PAS de laine d'acier ou de poudre à récurer, car ils pourraient égratigner le plancher.
- N'utilisez PAS de nettoyant à poussière, car cela pourrait rendre votre plancher glissant ou endommager son fini.
- Évitez les dégâts de peinture, de teinture ou de produits chimiques forts.
- Évitez une exposition prolongée aux rayons directs du soleil. Posez des tentures ou faites teinter vos fenêtres contre les UV.

PRODUITS D'ENTRETIEN POUR PLANCHER, DE MARQUE OU COMMERCIAUX

Si aucune des méthodes précédentes ne fonctionne et que vous choisissez d'utiliser un produit du commerce, testez celui-ci dans un endroit non apparent (p. ex. garde-robe, coin ou sur un rebut de planche) pour vérifier ses effets secondaires potentiels.

ENTRETIEN PRÉVENTIF

- Protégez votre plancher lorsque vous utilisez un chariot pour déplacer des meubles ou des appareils. Des feuilles protectrices ou du contreplaqué peuvent être nécessaires. Ne faites jamais glisser ou rouler des meubles ou des appareils lourds sur le plancher.
- Utilisez des protecteurs plats pour plancher (nylon ou feutre) sur toutes les pattes des meubles et nettoyez-les quotidiennement afin de retirer tout gravier qui pourrait s'y être enfoncé et qui pourrait causer des égratignures.
- Évitez de laisser entrer de l'eau par mauvais temps.
- Minimisez la présence de matériaux abrasifs et de saleté en plaçant des tapis des deux côtés des portes extérieures et en utilisant des petits tapis dans les zones où la circulation est importante.
- Changez l'emplacement du mobilier et des tapis périodiquement afin d'éviter des différences dans les tons et les couleurs dues à l'exposition à la lumière.
- Utilisez des tapis protecteurs sous les chaises à roulettes et gardez les roulettes du mobilier propres.
- Utilisez des tapis protecteurs sans endos de caoutchouc étiquetés « grand teint » par le fabricant. Vous devriez utiliser des tapis à endos de vinyle qui ne tachent pas ou des tapis tissés dans toutes les entrées pour éviter la décoloration causée par l'asphalte de votre entrée ou pour éviter que de la saleté ou du gravier se rende jusque sur votre plancher. Les tapis à endos de caoutchouc ou de latex sont faits de produits chimiques (antioxydants) pour éviter que l'endos ne devienne friable. Ce sont ces produits chimiques qui peuvent tacher votre plancher de façon permanente.
- Nous recommandons l'utilisation d'un tapis de protection à surface rigide (sans-relief), sans caoutchouc, pour chaises de bureau à roulettes. Le mobilier léger à roulettes devrait être muni de roulettes à surface large, qui ne marquent pas et qui ont été conçues pour les planchers à surface dure. De telles roulettes devraient avoir une largeur minimale de 2,5 cm et un diamètre d'au moins 5,10 mm).
- Gardez les griffes de vos animaux de compagnie taillées.
- Retirez les chaussures à crampons ou même les chaussures à talons particulièrement pointus avant de marcher sur le plancher.

RÉPARATIONS DU PLANCHER

- Des égratignures profondes peuvent nécessiter le remplacement des planches.
- Utilisez des tampons de plancher en mélamine pour retirer les éraflures.

Garantie

PRODUITS ET COUVERTURE

Le distributeur garantit que son couvre-plancher Isocore 6,5 Herringbone sera exempt de défauts de fabrication, et qu'il ne s'usera pas ni ne décolorera ni ne tachera dans des conditions normales d'utilisation et d'entretien, ce qui aurait pour conséquence la perte du motif d'origine. Il garantit également que l'intégrité structurale du couvre-plancher lui-même ne subira pas de préjudice matériel causé par l'exposition à l'eau, pour une durée de temps spécifiée à partir de la date de l'achat, déterminée dans le tableau de couverture de la garantie, à droite. Cette garantie limitée est applicable seulement sous réserve que le couvre-plancher couvert par cette garantie soit installé et entretenu conformément aux instructions d'installation d'Isocore 6,5 Herringbone.

PRÉINSTALLATION

Le distributeur garantit que son couvre-plancher est exempt de défauts visibles. Vous et/ou votre installateur devez inspecter soigneusement chaque pièce avant l'installation. Éviter d'installer toute pièce semblant comporter des défauts. Le distributeur ne sera pas tenu responsable en cas de réclamation pour un couvre-plancher installé comportant des défauts visibles.

INSTALLATION

La présente garantie limitée couvre les matériaux sous réserve que le couvre-plancher est installé conformément aux instructions d'installation d'Isocore 6,5 Herringbone. Ces instructions sont révisées périodiquement et les planchers doivent être installés conformément aux instructions en vigueur au moment de l'installation.

REPLACEMENT/RÉPARATIONS

Le distributeur se réserve le droit de réparer tout couvre-plancher et/ou d'avoir recours, par ses propres moyens, à un installateur pour le couvre-plancher de remplacement. Si le distributeur répare ou remplace le couvre-plancher à la suite d'une réclamation sous garantie, vous devrez retirer à vos propres frais tout article placé sur les zones touchées après l'installation d'origine. Dans l'éventualité où le distributeur répare ou remplace le couvre-plancher couvert en vertu de cette garantie limitée, celle-ci demeurera en vigueur pour ce couvre-plancher pour une période limitée à la durée restante admissible de la garantie limitée d'origine.

MODALITÉS DE GARANTIE

Si un défaut couvert par la garantie limitée est découvert au cours de la période de garantie et signalé par écrit au distributeur, celui-ci fournira de nouveaux matériaux de couvre-plancher de couleur, motif et qualité similaires pour remplacer la zone défectueuse.

Le distributeur se réserve le droit d'inspecter le couvre-plancher, de demander des échantillons, d'obtenir des photos ou toute autre information pouvant être requise pour évaluer la nature de la réclamation en vertu de cette garantie limitée.

EXCLUSIONS

Les éléments suivants ne sont pas couverts par la garantie limitée :

- Rayures ne sont pas couverts par la garantie.
- L'insatisfaction ou les dommages causés par une installation ou un entretien inappropriés, incluant l'utilisation de solutions de nettoyage ou de vernis inadéquats, les irrégularités ou les anomalies. Référez-vous aux instructions d'installation d'Isocore 6,5 Herringbone pour plus de détails.
- Les dommages causés par le feu, les brûlures, les abus, les inondations, les dégâts, les égratignures, les tampons à récureur abrasifs, les éraflures, les marques, la construction ou l'installation.
- Les dommages causés par la barre de battage d'un aspirateur, les indentations ou les dommages causés par des souliers à talons aiguilles, des charges sur roues inappropriées, des roues pivotantes, des chaises ou autre mobilier utilisé sans protections de sol adéquates et des coupures causées par des objets coupants.
- Les changements de couleur ou de lustre causés par l'exposition aux rayons directs du soleil ou par l'utilisation de tapis à endos de caoutchouc.
- Applications extérieures.
- Perte de lustre.

COUVERTURE DE LA GARANTIE	Défaut de fabrication, usure, décoloration, tache et dégât causé par l'eau*	
---------------------------	---	--

COUCHE D'USURE	RÉSIDENTIEL	COMMERCIAL
0,55 mm	25 ans	10 ans, léger**

*DÉFINITIONS/SONT COUVERTS :

- Usure** : la couche d'usure doit être usée au point où le motif imprimé est atteint ou altéré.
- Décoloration** : doit être au point où le plancher est définitivement décoloré.
- Tache** : doit être causée par des produits d'entretien ménager courants, des produits chimiques ou l'entretien régulier.
- Dégât causé par l'eau** : couvre les dommages à l'intégrité structurale du couvre-plancher lui-même après une exposition à l'eau dans des conditions habituelles (ne couvre pas les inondations).
- **Commercial léger** : fait référence aux environnements comme les bureaux privés, les aires communes dans les immeubles à logements multiples, les aires d'accueil et les entreprises ou bâtiments publics qui ne sont pas soumis à une circulation fréquente et intense.

- Légères variations de tons, de couleur ou de texture entre les échantillons ou les photographies imprimées en couleur ou les illustrations et le produit livré.
- Le couvre-plancher vendu en tant que produit irrégulier, produit d'essai ou « tel quel ».
- Ce couvre-plancher ne doit pas être utilisé pour protéger un plancher existant contre l'humidité. Il s'agit d'un plancher flottant imperméable, mais ce couvre-plancher ne peut prévenir les problèmes liés ou causés par les inondations, l'excès d'humidité ou les alcalis dans le sous-plancher ou les conditions inhérentes à la pression hydrostatique.
- Ultra-Fresh™ a été ajouté à la surface du couvre-plancher et à la sous-couche pour contribuer à la protection du couvre-plancher en freinant la croissance des moisissures causant les mauvaises odeurs et les taches. Cette protection ne s'étend pas aux surfaces environnantes.
- Seules les techniques d'installation décrites dans les instructions d'installation d'Isocore 6,5 Herringbone sont garanties. Le distributeur ne garantit pas les installations d'Isocore 6,5 Herringbone impliquant les coupes personnalisées, telles que les coins à onglet à 45 degrés et les rebords ondulants. Le distributeur ne garantit pas l'installation d'Isocore 6,5 Herringbone si le couvre-plancher est fixé (collé ou cloué) au substrat, car Isocore 6,5 Herringbone est un plancher flottant.
- Les pertes occasionnées par la perte de temps, les inconvenients, les frais accessoires (tels que les appels téléphoniques, la main-d'œuvre et/ou les matériaux) occasionnés par le retrait ou la réinstallation de matériel affecté et tout autre dommage accessoire ou indirect.

REMBOURSEMENT

Le remboursement est progressif. Y = année de la plainte justifiée:

Garantie résidentielle remboursement - 25 ans

- $100 - (Y \times 100/25)$. Donc si après 6 ans il y a une plainte justifiée, le remboursement sera de $100 - (6 \times 100/25) = 76\%$ du montant initial.

Garantie commerciale remboursement - 10 ans

- $100 - (Y \times 100/10)$. Donc si après 6 ans il y a une plainte justifiée, le remboursement sera de $100 - (6 \times 100/10) = 40\%$ du montant initial.

Cette garantie limitée remplace toute autre garantie, expresse ou tacite. Veuillez conserver votre reçu. Le distributeur requiert le reçu afin de vérifier la date de l'achat et d'aider à résoudre tout problème.

PROPRIÉTAIRE DE LA GARANTIE

La garantie limitée s'applique uniquement à l'acheteur primitif et au lieu de l'installation d'origine. Elle n'est pas transférable et, dans le cas de la garantie résidentielle, ne s'applique qu'au propriétaire occupant la maison.

Ultra-Fresh™ est une marque de commerce déposée de Thomson Research Associates inc.

ATTENZIONE: AMIANTO IN PAVIMENTO ESISTENTE: Isocore 6,5 Herringbone product does not contain asbestos. Existing/installed resilient flooring and asphaltic adhesive may contain asbestos fillers or crystalline silica. Do not sand, dry sweep, dry scrape, drill, saw, bead-blast, or mechanically chip or pulverize existing resilient flooring, backing, lining felt, asphaltic "cutback" adhesive or other adhesive. See "Recommended Work Practices for Removal of Resilient Floor Coverings" (rfci.com) for detailed information and instructions on removing all resilient covering structures.

ATTENZIONE: Questo prodotto non è indicato per usi esterni, solarium, saune, tende da caravan, barche, camper e roulotte, o stanze potenzialmente a rischio allagamento. Non installare in stanze o abitazioni a temperatura non controllata o a conservatorio fissati per il 2015. Il pavimento non deve essere esposto alla luce solare diretta. Il pavimento non può essere posizionato in aree in cui la temperatura del pavimento potrebbe raggiungere i 70 ° C a causa di circostanze (probabilmente dovute alla luce solare diretta). Le porte scorrevoli non possono essere costantemente aperte durante l'estate: entrambe sono considerate collocate all'esterno e quindi non coperte dalla garanzia.

Precauzioni per la salute e la sicurezza

Gli utensili elettrici possono essere pericolosi. Procedere nell'assoluto rispetto delle istruzioni di servizio e delle precauzioni per la sicurezza del produttore. Un uso improprio o non sicuro può causare gravi lesioni. Evitare l'inalazione e l'esposizione a particelle sospese nell'aria, indossando i dispositivi di protezione individuale, che includono mascherine antipolvere, occhiali di sicurezza e guanti da lavoro.

Preinstallazione

RESPONSABILITÀ DELL'INSTALLATORE/PROPRIETARIO

Si consiglia al proprietario di essere in casa durante l'installazione per consultazione/direzione. Il proprietario e l'installatore devono discutere l'installazione e la disposizione per un risultato soddisfacente. Se ciò non è possibile, la consultazione deve avere luogo prima dell'installazione. L'installatore/proprietario si assume ogni responsabilità per la qualità dell'installazione completa del prodotto.

ESEGUIRE UN'ISPEZIONE PRIMA DI PROCEDERE ALL'INSTALLAZIONE. AI FINI DI EVENTUALI RECLAMI, È CONSENTITO APRIRE FINO A 4 SCATOLE PER L'ISPEZIONE DEL PRODOTTO. NON APRIRE TUTTE LE SCATOLE. L'APERTURA DI TUTTE LE SCATOLE IMPLICA L'ACCETTAZIONE DEL PRODOTTO. ISPEZIONARE ATTENTAMENTE TUTTE LE TAVOLE DELLE 4 SCATOLE APERTE. ESAMINARE IL COLORE, LA FINITURA E LA QUALITÀ DELLA PAVIMENTAZIONE. SE SI RISCOVRA EVENTUALI DIFETTI NEL PRODOTTO O SE LA QUALITÀ DEL MATERIALE È DUBBIA, È NECESSARIO CONTATTARE IL RIVENDITORE. IN CASO CONTRARIO, PROCEDERE ALL'INSTALLAZIONE.

Prima dell'installazione, mischiare le tavole delle varie scatole per garantire una distribuzione uniforme di colori, tonalità e specificità nel pavimento installato.

L'installazione di Isocore 6,5 Herringbone non richiede alcuna acclimatazione. Tuttavia, si consiglia di procedere all'installazione in ambienti con temperature comprese tra 10°C e 38°C. Il sistema di riscaldamento, ventilazione e condizionamento deve essere acceso e in funzione prima, durante e dopo l'installazione. Il prodotto deve trovarsi alla stessa temperatura dell'ambiente in cui viene installato.

Acquistare la pavimentazione da installare su un'ampia superficie in una sola volta. Il prodotto acquistato in un momento successivo può differire dall'acquisto originario oltre ogni aspettativa.

Questo prodotto è fabbricato secondo rigorosi standard qualitativi. Nel caso vengano rilevati difetti in tale ambito, gli standard del settore consentono una tolleranza ai difetti non superiore al 5%. Ordinare un quantitativo supplementare del 10% per il taglio di scarti e le tolleranze di livello.

Durante l'installazione ispezionare costantemente le tavole. Eventuali difetti visibili da una posizione eretta devono essere rimossi o eliminati. La posa in opera di tavole difettose implica la loro accettazione.

Eventuali "scricchiolii" sono il risultato di interazioni tra pavimento, travi e sottopavimento quando si muovono. Non è sempre possibile eliminare questi piccoli "scricchiolii", che devono pertanto essere considerati e accettati come normali fenomeni propri alla pavimentazione.

Per eventuali domande o dubbi sull'installazione e/o la cura e la manutenzione del pavimento Isocore 6,5 Herringbone, si prega di contattare il rivenditore, per essere sicuri di non intraprendere alcuna azione che potrebbe invalidare la garanzia limitata di Isocore 6,5 Herringbone.

REQUISITI DEL SOTTOPAVIMENTO IN CALCESTRUZZO

Tutti i sottopavimenti devono essere testati e preparati conformemente agli

standard applicabili per l'installazione di rivestimenti per pavimenti, come il BS 8203 nel Regno Unito, il VOB, Parte C, DIN 18365 in Germania e tutti gli altri standard europei locali e nazionali.

Isocore 6,5 Herringbone è impermeabile, ma eventuali problemi derivanti dall'umidità presente sul sito di lavoro devono essere corretti prima di procedere all'installazione, per evitare gravi danni al sottopavimento e alla struttura circostante, nonché per inibire la proliferazione di muffe e muschi. Il sottopavimento in calcestruzzo deve essere robusto, solido e piano con una tolleranza massima di 3 mm in un raggio di

1,8 metri, o di 5 mm in un raggio di 3 metri. Il substrato non deve avere un'inclinazione superiore a 25 mm per 1,8 metri in nessuna direzione. L'umidità e i test di alcalinità devono essere eseguiti su tutti i substrati in calcestruzzo, indipendentemente dal livello del suolo o dell'età della soletta. Il test non deve fornire un risultato superiore all'85% di umidità relativa. I risultati dei test sul pH per i livelli di alcalinità devono essere compresi tra 7 e 9. Tutti i test sull'umidità devono essere condotti diversi giorni prima dell'installazione per essere sicuri che il substrato sia conforme.

NOTA: Il contenuto di umidità nel calcestruzzo può essere accettabile al momento dei test originari. Questi test non garantiscono una soletta di calcestruzzo perennemente "asciutta". Il contenuto di umidità nella soletta di calcestruzzo può variare nei diversi periodi dell'anno. Non siamo responsabili per i danni causati dall'umidità al pavimento installato.

LEGNO, TRUCIOLATO E PANNELLO DI PARTICELLE

I substrati di legno devono essere robusti, solidi e piani con una tolleranza massima di 3 mm in un raggio di 1,8 metri, o di 5 mm in un raggio di 3 metri. Il substrato non deve avere un'inclinazione superiore a 25 mm per 1,8 metri in nessuna direzione. Il fabbricante consiglia di eseguire dei test di umidità prima di procedere all'installazione, per evitare gravi danni al sottopavimento e alla struttura circostante, nonché per inibire la proliferazione di muffe e muschi. I valori dell'umidità non dovrebbero mai essere superiori al 14% per substrati in compensato, truciolato e pannelli di particelle. Se i valori dell'umidità sono superiori al 14%, è consigliabile correggere i problemi di umidità nell'area interessata prima di installare Isocore 6,5 Herringbone.

PIASTRELLE, GRANIGLIA, PIASTRELLE IN AMIANTO, PIASTRELLE RESILIENTI, RIVESTIMENTO IN VINILE SENZA MATERASSINO E METALLO

Pavimenti esistenti devono essere saldamente fissati al pavimento strutturale. Al fine di evitare la deformazione (movimento) verticale e potenziali danni all'integrità della pavimentazione Isocore 6,5 Herringbone, tutti i substrati devono essere robusti, solidi e piani con una tolleranza massima di 3 mm in un raggio di 1,8 metri, o di 5 mm in un raggio di 3 metri. Il substrato non deve avere un'inclinazione superiore a 25 mm per 1,8 metri in nessuna direzione. Riempire le fughe tra piastrelle in ceramica, piastrelle di graniglia, lastre o pietre di cava e pavimenti simili con un composto cementizio livellante e riempitivo.

PAVIMENTI ESISTENTI

L'installazione su un pavimento esistente richiede da parte dell'installatore la valutazione di potenziali problemi legati a danni da umidità, difetti nel collante e nella tenuta. Contattare i produttori del collante e del sistema di fissaggio per istruzioni, raccomandazioni e requisiti per i loro rispettivi prodotti.

Rivestimenti accettabili per pavimenti esistenti includono: solido legno massello, linoleum (solo 1 strato), graniglia, ceramica e piastrelle in pietra. I pavimenti piastrellati con fughe superiori a 10 mm richiederanno un composto cementizio livellante per riempire eventuali fughe, vuoti o crepe.

Rivestimenti non accettabili per pavimenti includono: moquette (di qualsiasi tipo), sottofondi in schiuma, vinile imbottito, gomma, sughero, laminato, pavimenti flottanti e pavimenti in legno su calcestruzzo.

CONDIZIONI DEL SITO D'INSTALLAZIONE

Prima di procedere all'installazione, l'installatore deve assicurarsi che le condizioni del sito di lavoro (tra cui il sottopavimento/substrato, la temperatura ambientale e l'umidità relativa) non influiscano negativamente sul pavimento. Il produttore non è responsabile per danni associati ad un'installazione impropria o a condizioni inadeguate del sito.

STOCCAGGIO E CONDIZIONI

L'installazione di Isocore 7,5 Carrelage non richiede alcuna acclimatazione.

Tuttavia, si consiglia di procedere alla posa in ambienti con temperature comprese tra 10°C e 38°C. Il sistema di riscaldamento, ventilazione e condizionamento deve essere acceso e in funzione prima, durante e dopo l'installazione. Il prodotto deve essere stoccato in posizione orizzontale in un ambiente secco e lontano dalla luce solare diretta. Non lasciare il prodotto accanto a tubi di riscaldamento o di raffreddamento. Assicurarsi di aver completato tutte le operazioni manuali per eliminare la polvere di cartongesso, vernici, ecc. Non conservare la pavimentazione in ambienti dalle condizioni ambientali non controllate. Ad esempio, garage e patii esterni non sono luoghi indicati per riporre la pavimentazione. Pavimentazioni conservate su solette di cemento devono essere rialzate di almeno 10 cm per consentire la circolazione dell'aria sotto i cartoni.

ABITAZIONE ESISTENTE

Un'abitazione esistente deve avere una temperatura ambiente costante compresa tra 10°C e 38°C e un'umidità relativa (RH) del 40%-60%. Costanti scostamenti da queste condizioni possono potenzialmente compromettere la stabilità dimensionale della pavimentazione. Quando si usano sistemi di riscaldamento durante i mesi invernali, l'umidità può essere di gran lunga inferiore all'intervallo accettabile. Durante i mesi più caldi, mantenere i livelli di umidità consigliati utilizzando un condizionatore di aria, un deumidificatore o accendendo periodicamente il sistema di riscaldamento.

NUOVI EDIFICI O RISTRUTTURAZIONE

Tutti i lavori che richiedono l'utilizzo di acqua, come la posa di fondamenta per pavimenti in calcestruzzo, di cartongesso, lavori di stuccatura, impianti idraulici, ecc., devono essere completati con largo anticipo rispetto alla posa del pavimento. Assicurarsi che l'edificio sia chiuso. Laddove le norme edilizie lo consentono, l'impianto permanente di riscaldamento e/o di condizionamento dell'aria deve essere in funzione almeno due settimane prima dell'installazione e deve essere tenuto in funzione durante e dopo l'installazione. Se non è possibile mettere in funzione gli impianti permanenti di riscaldamento e/o di condizionamento dell'aria prima, durante e dopo l'installazione, utilizzare un sistema temporaneo di riscaldamento e/o un deumidificatore che simulano le normali condizioni abitative fino a quando l'impianto permanente di riscaldamento e/o di condizionamento dell'aria è pienamente operativo. Il sito di lavoro deve avere una temperatura costante compresa tra 10°C e 38°C e un'umidità relativa (RH) del 40%-60%, che deve essere ininterrottamente mantenuta anche in seguito.

AREA DI INSTALLAZIONE CONSIGLIATA

Non posare tavole in vinile su moquette o su sottofondi in schiuma. Questo prodotto non è indicato per uso esterno, solarium, sauna, portici, camper,

barche, caravan o stanze potenzialmente a rischio allagamento. Non installare in stanze o case dove la temperatura non è controllata o in giardini d'inverno fissati per il 2015. L'esposizione prolungata alla luce solare diretta può danneggiare il pavimento. Il pavimento non deve essere esposto alla luce solare diretta. Il pavimento non può essere posizionato in aree in cui la temperatura del pavimento potrebbe raggiungere i 70 °C a causa di circostanze (probabilmente dovute alla luce solare diretta). Le porte scorrevoli non possono essere costantemente aperte durante l'estate: entrambe sono considerate collocate all'esterno e quindi non coperte dalla garanzia. Se le finestre non sono adeguatamente schermate o se non sono realizzate in vetro anti-UV, le tavole in vinile possono scolorire, sbiadire o deformarsi. Prendere delle misure adeguate per la schermatura o montare dei vetri anti-UV. Le tavole in vinile non sono destinate per l'utilizzo su scale o superfici verticali. Non incollare, inchiodare, avvitare o fissare al substrato. Installare prima mobili, banchi ad isola o a penisola, lavabi, vasche da bagno e docce. Quindi installare le tavole in vinile intorno. La pavimentazione può essere installata sotto i servizi igienici. Lasciare una fuga di dilatazione adeguata intorno a flange e sigillanti. Non ancorare i servizi igienici attraverso il materiale. **Il mancato rispetto delle linee guida invaliderà la garanzia.**

CANTINE E INTERCAPEDINI

La soletta in calcestruzzo o il fondo devono essere asciutti. Assicurarsi che le intercapedini siano dotate di prese d'aria aperte tutto l'anno per garantire una corretta circolazione ed evitare l'accumulo di umidità. Il fondo delle intercapedini deve essere completamente coperto con polietilene da 6 mil. L'intercapedine tra il suolo e il lato inferiore delle travi non deve essere inferiore a 45 cm e il perimetro dell'apertura di areazione deve essere pari a 1,5% della superficie totale dell'intercapedine o come richiesto dal codice.

RISCALDAMENTO A PAVIMENTO

Per le installazioni in cui si utilizza il riscaldamento a pavimento, attenersi alle norme vigenti DIN 18365 e EN 1264. La temperatura massima di esercizio sulla superficie del substrato è di 30°C.

BARRIERA ALL'UMIDITÀ/ IMBOTTITURA DEL SOTTOFONDO

SOTTOPAVIMENTO IN CALCESTRUZZO

Per l'installazione su intercapedini può essere necessario utilizzare una barriera all'umidità per evitarne il passaggio. È necessario applicare una pellicola di plastica di uno spessore minimo di 6 mil con una giuntura sovrapposta di 100–150 mm, e sigillata con del nastro adesivo adeguato.

SOTTOFONDO PER IL CONTROLLO DEI RUMORI

La pavimentazione in vinile Isocore 6,5 Herringbone è dotata di un materassino fonoassorbente preinstallato. Non utilizzare schiuma aggiuntiva o sottofondo imbottito, poiché ciò comporta l'annullamento della garanzia limitata di Isocore 6,5 Herringbone.

FUGA DI DILATAZIONE

Lungo il perimetro del pavimento e tra il pavimento e tutti gli ostacoli verticali è necessario lasciare una fuga di 10 mm. Non collocare strutture permanenti (come banconi da cucina/armadi) sul pavimento installato.

MODANATURA DI TRANSIZIONE

Un profilo di espansione è necessario in ogni aperture della porta o quando viene raggiunta la dimensione massima della stanza. Per uso residenziale standard con una temperatura compresa tra 15 e 35 °C, la temperatura massima della stanza è 11*14 m. Per ambienti con temperature più estreme da 5 a 65 °C o esposizione a sud, la temperatura massima della stanza è 8*8 m. Per le stanze con un sistema HVAC continuo e senza luce solare diretta, il max. la dimensione è 25*20 m.

ATTREZZATURA E MATERIALE DI BASE

Igrometro (legno, calcestruzzo o entrambi) • Taglierino e righello • Metro a nastro • distanziatori da 10 mm • Matita • Blocco di battuta • Martello morbido • Squadra a T (mirino angolare) • Occhiali di protezione • Scopa • Cuscinetti in feltro

UTENSILI OPZIONALI: Seghetto • Sega da banco • Troncatrice • Sega circolari

Indicazioni utili

CONSIGLI GENERALI

- Assicurarsi che l'area di lavoro sia ben illuminata. Una buona visibilità garantisce che il colore sia uniforme e le tavole che presentano difetti visibili vengano rilevate ed eliminate.
- L'utilizzo di un pezzo più corto in corrispondenza delle parti inferiori dei montanti può rivelarsi utile durante l'installazione del pavimento.
- Non battere mai direttamente sul rivestimento con un blocco di battuta e fare attenzione a non rompere i bordi della pavimentazione.

Preparazione per l'installazione

- Assicurarsi che i sottopavimenti siano puliti.
- Disporre più cartoni ed estrarre le tavole "A" e le tavole "B" da ogni cartone. Mescolare le tavole disordinatamente per garantire una buona eterogeneità nel colore e nella tonalità. Ispezionare la qualità delle tavole.
- Preparare prima le modanature delle finiture, quindi abbinare le tavole con una tonalità simile. Metterle da parte per un uso futuro.
- Rimuovere attentamente la base esistente, il battiscopa o la soglia, poiché possono essere utilizzati per coprire una fuga di dilatazione di 10 mm intorno al bordo della stanza.
- Tagliare la parte inferiore dei montanti e degli stipiti utilizzando una sega a mano poggiata su uno scarto della pavimentazione. Non tagliare mai la parte inferiore degli stipiti delle porte in metallo.

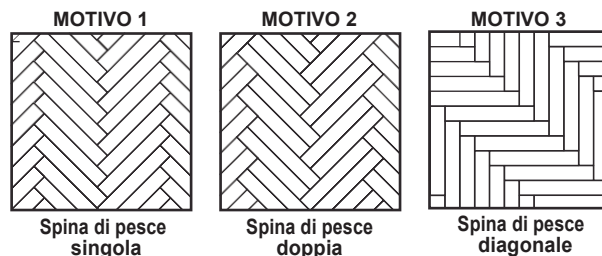

Installazione

I passaggi seguenti descrivono l'installazione del Single Herringbone tradizionale (Motivo 1).

1. INSTALLARE LA "V" DI PARTENZA.

a. **Trovare il centro della stanza.** Per trovare il centro della stanza, misurare la dimensione di ogni parete. Quindi, dividere le dimensioni per due per trovare il centro di ogni parete e contrassegnare questi punti sul sottopavimento. Collegare i centri delle pareti opposte con un marcatore a linea di gesso. Il punto in cui le due linee si intersecano è il centro della stanza. Assicurarsi che le linee siano perpendicolari. Utilizzare il metodo 3-4-5. Per fare ciò, misurare una linea a massimo 900 mm dal centro della stanza, quindi contrassegnare il punto. Successivamente, misurare una linea a 1.200 mm dal centro della stanza a sinistra (o destra) e contrassegnare il punto, quindi misurare la distanza tra questi due punti. Dovrebbe essere di 1.500 mm. Vedere Immagine 1.1 Identificare la direzione che si desidera seguire per il motivo Herringbone e la parete di partenza (parete posteriore).

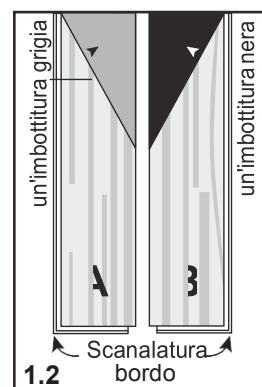
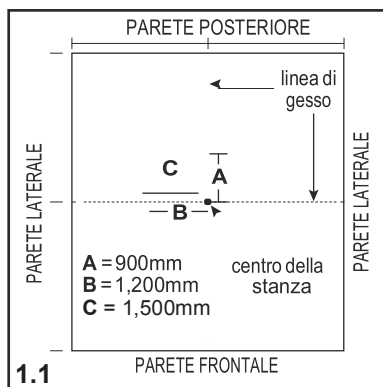

b. Separare le tavole "A" e "B" dal cartone. Installare le tavole dei cartoni 3 a 4 insieme per garantire eterogeneità nel motivo e nella tonalità in modo da ottenere risultati ottimali. Le tavole "A" hanno un'imbottitura grigia preinstallata e le tavole "B" hanno un'imbottitura nera preinstallata. Vedere Figura 1.2. Si prega di notare che i bordi della scanalatura si trovano sui lati lunghi opposti delle tavole.

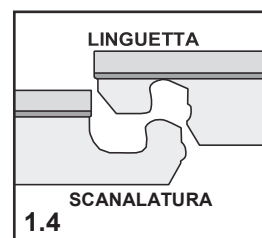
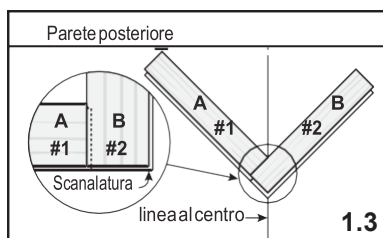

c. Procedere al montaggio delle "V" di partenza. Partendo dalla linea al centro contro la parete di partenza (parete posteriore), collegare le tavole (A) (#1) e B (#2) in modo da formare la prima "V" di partenza come mostrato nella Figura 1.3. Posizionare la linguetta sul lato lungo della tavola "B" sulla scanalatura del lato corto della tavola "A". Vedere Figura 1.4 per un primo piano del meccanismo di bloccaggio. **Assicurarsi che siano perfettamente allineate con la LINGUETTA SOPRA LA SCANALATURA. SI TRATTA DI UN PASSAGGIO ESSENZIALE PER UNA BUONA INSTALLAZIONE. LA MANCATA OSSERVAZIONE DELLE ISTRUZIONI PUÒ CAUSARE IL DANNEGGIAMENTO DEL MECCANISMO DI BLOCCAGGIO.**

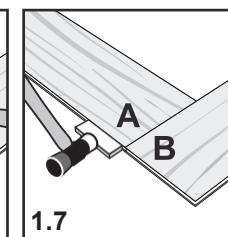
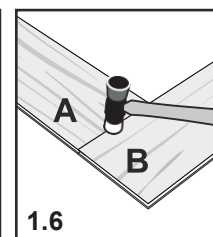
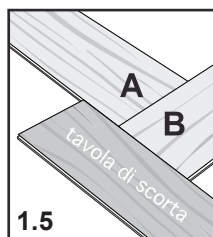

NOTA: I bordi decorativi superiori devono essere a livello senza rilievi (passare la mano sul punto di unione delle tavole e, se necessario, picchiettare).

2. AGGIUNTA DI TAVOLE ALLA "V" DIPARTENZA".

- a. Collegare altre due tavole A e B (#3 e #4) parallele alle prime due tavole. Assicurarsi che siano perfettamente allineate prima di picchiettare verso il basso. Picchiettare prima sul lato corto, quindi sul lato lungo, ma non picchiettare sull'estremità delle tavole #3 e #4 come mostrato. Vedere Figura 2.1. In questo modo sarà possibile fissare le tavole perpendicolarmente alle tavole 1 e 2 come mostrato al punto 3.
- b. Segnare una LINEA DI RIFERIMENTO per mantenere dritto il motivo a spina di pesce ed evitare di commettere errori nella disposizione (quando il motivo si allontana dal centro). Trovare il centro della tavola A come mostrato nella Figura 2.2. Questa linea si troverà all'incirca 41 mm a sinistra della linea centrale. Far scorrere le due file di tavole verso la destra affinché la linea di riferimento sia allineata con la linea centrale. Esse sono ora tutt'uno. **NON UTILIZZARE IL PUNTO DELLA "V" COME LINEA DI RIFERIMENTO.**
- c. Continuare a installare le tavole A e B come descritto nel punto 2.a. fino a raggiungere l'estremità opposta della stanza. Vedere Figura 2.4. Si prega di notare che l'ultima fila potrebbe non raggiungere la parete anteriore. Controllare la linea di riferimento durante l'installazione delle file aggiuntive per mantenere dritto il motivo. Se necessario, correggerle.

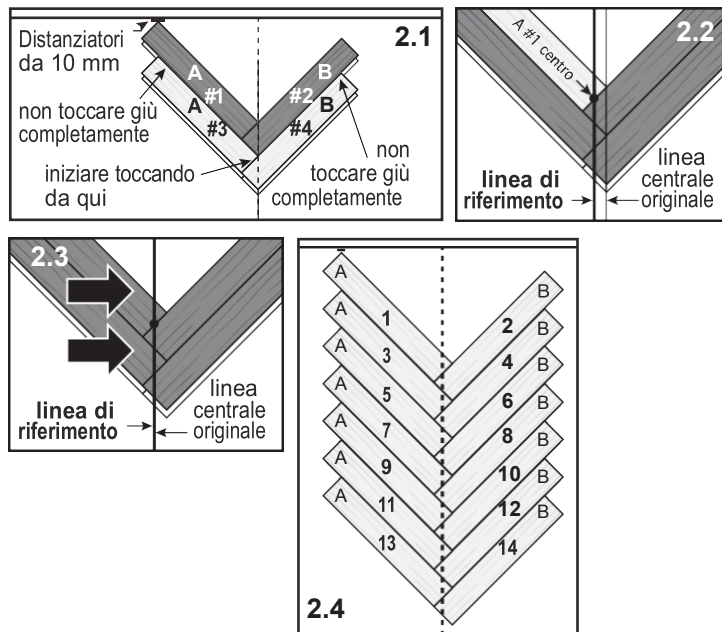

NOTA: Se per un motivo qualsiasi è necessario rimuovere una tavola, spingere delicatamente verso il basso sulla tavola con la scanalatura, sollevando la tavola con la linguetta. Fare attenzione a non danneggiare la linguetta o la scanalatura. Se necessario, picchiettare leggermente sulla tavola con la scanalatura.

3. INSTALLARE LE TAVOLE AI LATI DELLA "V" DI PARTENZA.

- a. Collegare le tavole alla destra e alla sinistra delle "V" di partenza. Iniziare dal lato anteriore della stanza e procedere all'indietro. Posizionare la tavola B perpendicolarmente al lato lungo della tavola #11. Sollevare leggermente la tavola #13 per permettere alla linguetta di andare a posizionarsi sopra la scanalatura nel lato lungo della tavola #11. Il lato corto della tavola #13 viene a posizionarsi sul lato lungo della tavola perpendicolare. Allineare perfettamente la linguetta e le scanalature su entrambe le tavole, mantenerle in posizione, quindi picchiettare per bloccarle completamente. Vedere Figura 3.1. Continuare ad aggiungere le tavole su ogni fila. Vedere Figura 3.2. Ricordarsi di non bloccare completamente i lati lunghi dove saranno aggiunte le tavole con un angolo di 90°.
- b. Procedere all'altro lato. Collegare una tavola A perpendicolarmente al lato lungo della tavola #12. Sollevare leggermente la tavola #14 per permettere alla linguetta di andare a posizionarsi sul lato lungo della tavola #12. La linguetta del lato corto della tavola #14 viene a posizionarsi sulla scanalatura sul lato lungo della tavola A. Allineare i bordi di entrambe le tavole e picchiettare per bloccarle completamente.
- c. Continuare a installare tavole A e B come descritto nei punti 3a e 3b fino a quando non è necessario tagliare le tavole in lunghezza sulle pareti laterali. La distanza delle tavole dalle pareti laterali deve essere la stessa a entrambi i lati della stanza. Vedere Figura 3.3.
- d. Tagliare le tavole che arrivano fino alle pareti. Lasciare uno spazio di 10 mm per i distanziatori. Utilizzare una squadra a T (mirino angolare) per tagliare perfettamente l'angolo della tavola. Vedere Figura 3.4. Se la stanza è stata correttamente bilanciata, le tavole dovrebbero essere tagliate tutte alla stessa lunghezza ad entrambe le pareti laterali. Misurare sempre due volte prima di procedere al taglio.

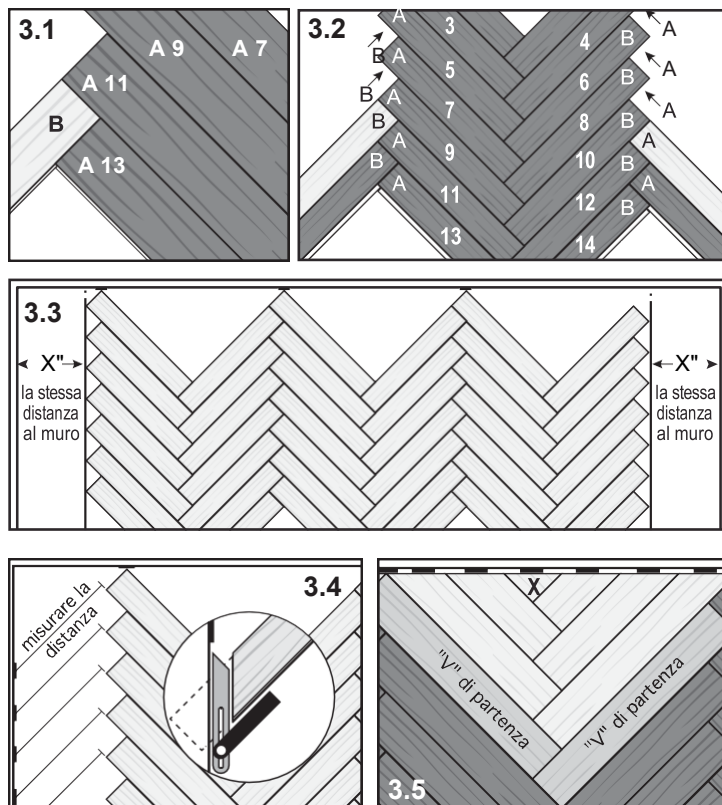

NOTA: Nel tagliare le tavole con un taglierino, utilizzare il bordo di un tavolo o un bancone per fare leva e spezzare questi piccoli angoli. Non scartare le tavole tagliate agli angoli. Conservare tutti i pezzi di scarto fino al completamento dell'installazione, poiché possono essere utilizzati in altri punti, se la disposizione lo consente. Procedere al montaggio delle tavole A e B.

Per le finiture del pavimento con piccoli pezzi di forma triangolare contro la parete di partenza o la parete di arrivo, applicare una piccola noce di "colla istantanea" (adesivo cianoacrilato) nella scanalatura prima di picchiettare sulla tavola. Rimuovere immediatamente il collante in eccesso. Vedere tavola X nella Figura 3.5. Per l'installazione di tavole sotto gli zoccoli degli armadi, sarà necessario utilizzare un profilo di guida per picchiettare le tavole.

4. POSA INTORNO A OGGETTI IRREGOLARI

a. Preparare una sagoma in cartone che vada a sistemarsi intorno a tubature o ad oggetti irregolari. Posizionare la sagoma sulla tavola e tracciare la forma su di essa. Tagliare quindi lungo le linee tracciate utilizzando un taglierino (Figura 4.1) o un seghetto (Figura 4.2) e posare la tavola. Assicurarsi di lasciare una fuga di dilatazione di almeno 10 mm intorno agli oggetti fissi, gli armadi e i montanti in metallo. Tagliare la parte inferiore dei montanti in legno. Riempire tutte le fughe di dilatazione intorno ad aree potenzialmente umide (quali frigoriferi, vasche da bagno ed elettrodomestici) con sigillante al silicone di qualità superiore impermeabile al 100%.

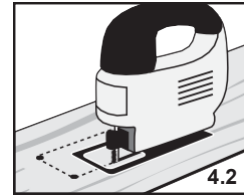
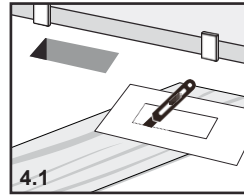

NOTA / Un profilo di espansione è necessario in ogni apertura della porta o quando viene raggiunta la dimensione massima della stanza. Per uso residenziale standard con una temperatura compresa tra 15 e 35 ° C, la temperatura max. la dimensione della stanza è di 11 * 14 m. In ambienti con temperature più estreme da 5 a 65 ° C o esposizione a sud, la temperatura max. la dimensione della stanza è 8 * 8 m. Per le stanze con un sistema HVAC continuo e senza luce solare diretta, il max. la dimensione è 25 * 20m

NOTA Conservare e mettere al sicuro le piastrelle restanti. Non gettarle, poiché sono abbinata al colore (lotte colore) del pavimento e potrebbero essere utilizzate per eventuali sostituzioni, qualora in future ci sia necessità di sostituire una piastrella.

Modanature per il coordinamento

Le immagini hanno valore puramente illustrativo. I prodotti reali possono differire dalle immagini.

- Installare o reinstallare tutte le finiture delle pareti. Inchiodarle alla parete, ma non nella pavimentazione e nel sottopavimento (ad esempio, per evitare di ridurre la fuga di dilatazione).
- Installare le finiture di transizione. Fissarle al sottopavimento, ma non al pavimento.
- Se il pavimento deve essere coperto, utilizzare un materiale traspirante come il cartone. Non coprire con plastica.

Modanatura a T: Utilizzata per creare una fuga di dilatazione o per la transizione verso un altro rivestimento per pavimenti di altezza simile

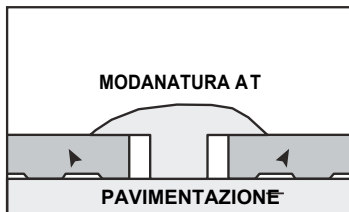

Profilo per scale: Utilizzato in combinazione con rivestimenti installati su scale o bordi rifiniti di un pavimento di altezza superiore come un pavimento in un soggiorno incassato

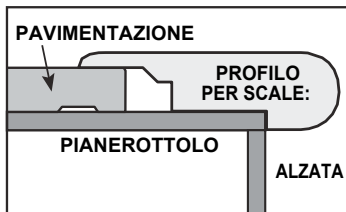

Riduttore multifunzione: Utilizzato per la transizione verso un'altra pavimentazione dalla superficie dura di altezze differenti come piastrelle, vinile, moquette o calcestruzzo.

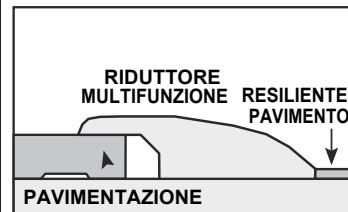

Profilo angolare: Utilizzato per coprire la fuga di dilatazione tra la base della parete e la pavimentazione. Può essere utilizzato anche per ammorbidire le transizioni tra il pavimento e la mobilia. Può essere applicato con o senza modanatura di base a parete.

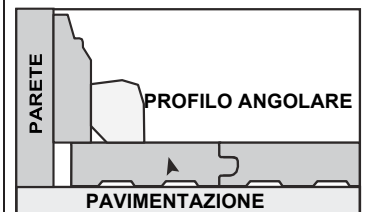

Cura e manutenzione

MANUTENZIONE QUOTIDIANA

- Spazzare, passare un panno asciutto, un panno umido o aspirare regolarmente il pavimento per rimuovere detriti che potrebbero causare abrasione o graffiare il pavimento.

▲ ATTENZIONE: Gli aspirapolvere con un battitore o una testina rotante possono danneggiare il pavimento e non dovrebbero mai essere utilizzati.

- Utilizzare un panno umido per rimuovere macchie e terra. Utilizzare un detergente a pH neutro qualsiasi per vinile, oppure un detergente biodegradabile senza risciacquo, che non lascia residui o aloni.
- Per le zone leggermente sporche, pulire con acqua fresca.
- **CONSIGLIO:** Per ottenere risultati migliori, pulire il pavimento seguendo la direzione delle tavole. Quando il panno/straccio per pulire diventa sporco, sciacquarlo o sostituirlo con uno pulito. Il successivo passaggio con un panno asciutto e pulito rimuoverà eventuali striature e macchie residue.
- Evitare di versare prodotti acidi (succhi, bevande analcoliche, vino, ecc.) sul pavimento. Pulire immediatamente le macchie.
- Rimuovere immediatamente l'acqua stagnante, l'urina di animali domestici e altri liquidi.
- **NON** utilizzare nessun tipo di pulitore a vapore.
- **NON** utilizzare detergenti contenenti cera, olio o lucidante. I residui lasciati formano una pellicola opaca.
- **NON** utilizzare lana d'acciaio o polvere abrasiva, poiché graffiano il pavimento.
- **NON** utilizzare detergenti antipolvere, poiché potrebbero rendere il pavimento scivoloso o persino danneggiare lo strato superficiale.
- Evitare macchie di vernice, tinture o agenti chimici aggressivi.
- Evitare l'esposizione prolungata alla luce diretta del sole. Prendere delle misure adeguate per la schermatura o montare dei vetri anti-UV.

PRODOTTI PER LA CURA DEL PAVIMENTO DI MARCA O DISPONIBILI SUL MERCATO

- Se nessuna delle indicazioni sopra riportate risulta efficace e si sceglie di utilizzare un prodotto acquistato in negozio, testare il prodotto in un punto non visibile (ad esempio un armadio, un angolo o pezzi di scarto) per potenziali effetti secondari negativi.

MANUTENZIONE PREVENTIVA

- Proteggere il pavimento quando si utilizza un carrello per spostare mobili o elettrodomestici. Potrebbero rendersi necessarie pellicole protettive e/o tavole di compensato. Non trainare o far rotolare mobili pesanti o elettrodomestici sul pavimento.
- Utilizzare delle protezioni per pavimento (nylon o feltro) da applicare a tutte le gambe dei mobili. Pulire periodicamente le protezioni per eliminare la ghiaia che potrebbe incrostarsi e graffiare il pavimento.
- Evitare l'eccessiva esposizione all'acqua che potrebbe essere lasciata durante i periodi di tempo inclemente.
- Ridurre al minimo materiale abrasivo e detriti, collocando dei tappetini ad entrambi i lati delle porte esterne e utilizzando tappetini da interni nelle zone spesso frequentate.
- Ridisporre periodicamente mobili e tappetini per evitare variazioni di colore e sfumature dovute all'esposizione alla luce.
- Utilizzare tappetini protettivi per sedie con rotelle e mantenere pulite le rotelle dei mobili.
- Utilizzare tappetini con dorso **NON IN GOMMA** recanti l'etichetta del produttore "resistente al lavaggio". Si consiglia di utilizzare tappeti che non macchiano con dorso in vinile o tappetini tessuti in tutti gli ingressi, per evitare decolorazioni dovute a vialetti d'accesso in asfalto e per evitare che sporcizia e ghiaia vadano a finire sul pavimento. I tappetini in gomma o con dorso in lattice utilizzano una sostanza chimica (antiossidante) per evitare che il dorso si sgretoli; questa sostanza chimica può macchiare permanentemente il pavimento.
- Si raccomanda l'utilizzo di un tappeto da poltrona non in gomma, dalla superficie dura (non chiodata), per proteggere il pavimento dalle sedie da ufficio con rotelle. Mobili leggeri e scorrevoli devono essere dotati di rotelle dalla superficie ampia che non macchiano, appositamente progettate per pavimenti con superfici dure. Tali rotelle devono avere una larghezza minima di 2,5 cm e un diametro di almeno 5,10 mm.
- Tagliare le unghie degli animali domestici.
- Togliere le scarpe con tacchetti, punte o tacchi particolarmente appuntiti prima di camminare sul pavimento.

RIPARAZIONE DEL PAVIMENTO

- Graffi molto profondi possono richiedere la sostituzione delle tavole.
- Utilizzare un tampone in melamina per rimuovere eventuali rigature.

Garanzia

PRODOTTI E COPERTURA

Il distributore garantisce che la sua pavimentazione Isocore 6,5 Herringbone è priva di difetti di fabbricazione, e, in condizioni normali di utilizzo e manutenzione, non si usura, sbiadisce o si macchia con conseguente perdita del motivo originale. Inoltre, l'integrità strutturale del pavimento stesso non sarà materialmente danneggiata dall'esposizione all'acqua, per un periodo di tempo specificato a partire dalla data di acquisto, come indicato nella tabella di copertura della garanzia riportata sulla destra. La presente garanzia limitata si applica solo a condizione che il pavimento coperto dalla stessa sia installato e mantenuto conformemente alle istruzioni di installazione di Isocore 6,5 Herringbone.

PREINSTALLAZIONE

Il distributore garantisce che la sua pavimentazione è priva di difetti visibili. L'utente e/o l'installatore sono tenuti ad ispezionare accuratamente ogni singolo pezzo prima dell'installazione. Eventuali pezzi che sembrano avere difetti non devono essere installati. Il distributore non sarà responsabile per eventuali reclami dovuti a pavimenti installati con difetti visibili.

INSTALLAZIONE

La presente garanzia limitata copre il materiale solo a condizione che tale pavimentazione sia installata conformemente alle istruzioni di installazione di Isocore 6,5 Herringbone. Queste istruzioni vengono riviste periodicamente e i pavimenti devono essere installati conformemente alla versione in vigore al momento dell'installazione.

SOSTITUZIONE/RIPARAZIONI

Il distributore si riserva il diritto di riparare qualsiasi pavimento e/o di utilizzare la propria fonte per cercare un installatore per la sostituzione del pavimento. Se il distributore ripara o sostituisce un pavimento in virtù della garanzia, l'utente sarà tenuto a rimuovere, a proprie spese, qualsiasi oggetto collocato sulle aree interessate dopo l'installazione originale. Nel caso in cui il distributore ripari o sostituisca la pavimentazione coperta dalla presente garanzia limitata, la stessa garanzia limitata rimarrà in vigore, relativamente a tale pavimentazione, per un periodo limitato alla durata legale restante della garanzia limitata originale.

TERMINI DI GARANZIA

Se un eventuale difetto coperto dalla presente garanzia limitata viene rilevato entro il periodo di validità della garanzia e segnalato per iscritto al distributore, quest'ultimo fornirà del nuovo materiale per la pavimentazione dal colore, motivo e qualità equivalenti per sostituire l'area che presenta il difetto.

Il distributore si riserva il diritto di ispezionare qualsiasi pavimento, di richiedere campioni, di procurarsi fotografie o qualsiasi altra informazione che possa essere necessaria per determinare la natura di un eventuale reclamo ai sensi della presente garanzia limitata.

ESCLUSIONI

La presente garanzia limitata non copre i punti seguenti:

- Graffi non sono coperti da garanzia.
- Insoddisfazione o danni dovuti ad un'installazione o manutenzione impropria, compreso l'uso di soluzioni di pulizia o finiture inadeguate, irregolarità o differenze di livello. Per maggiori dettagli, consultare le istruzioni di installazione di Isocore 6,5 Herringbone.
- Danni causati da incendi, bruciature, uso improprio, allagamenti, fuoriuscite, graffi, spugnette abrasive, rigature, macchie, costruzione o installazione.
- Danni causati dal battitore dell'aspirapolvere, da dentellature o danni causati da calzature con tacchi a spillo, carichi traslabili impropri, rotelle piroettanti, sedie o altra mobilia senza protezioni adeguate per il pavimento e tagli dovuti a oggetti appuntiti.
- Cambiamenti di colore o lucentezza dovuti all'esposizione alla luce solare o dovuti all'uso di tappetini con dorso in gomma.
- Applicazioni esterne.
- Perdita di lucentezza.

COPERTURA DELLA GARANZIA	Difetti di fabbricazione, usura, sbiadimento, macchie e danni da acqua*	
STRATO DI USU-RA	RESIDENZIALE	COMMERCIALE
0,55 mm	25 anni	10 anni per uso leggero**
<p>*DEFINIZIONI / DA COPRIRE: Usura: deve attraversare lo strato di usura a un punto tale che il motivo stampato è compromesso o alterato. Sbiadimento: deve essere di un grado tale che il pavimento è scolorito in modo permanente. Macchie: devono essere causate da classici detergenti domestici, prodotti chimici o di cura e manutenzione ordinaria. Danno da acqua: copre i danni all'integrità strutturale del pavimento dopo esposizione all'acqua in condizioni standard (non copre l'allagamento). **Commerciale leggero: fa riferimento ad ambienti come gli uffici privati, le aree comuni in condomini, reception ed edifici pubblici o aziende non soggetti a traffico frequente e intenso.</p>		

- Piccole differenze di sfumatura, colore e struttura tra i campioni, le fotografie a colori stampate o le illustrazioni e il prodotto consegnato.
- Il pavimento venduto come irregolare, materiale di prova o "così com'è".
- Il pavimento non dovrebbe essere utilizzato per sigillare un pavimento esistente dall'umidità, è un pavimento flottante impermeabile, ma questo pavimento non può evitare problemi associati o causati da allagamento, eccessiva umidità o alcali nel sottopavimento, o situazioni derivanti da pressione idrostatica.
- Ultra-Fresh® è stato aggiunto alla superficie e al sottofondo del pavimento per aiutare a proteggere il pavimento, inibendo la proliferazione di muffe e muschi che causano odori e macchie. Questa protezione non si estende alle superfici circostanti.
- Sono garantite solo le tecniche di installazione descritte nelle istruzioni di installazione di Isocore 6,5 Herringbone. Il distributore non garantisce le installazioni di Isocore 6,5 Herringbone che comportano tagli personalizzati, come gli angoli tagliati a 45° e bordi a serpentina. Il distributore non garantisce le installazioni di Isocore 6,5 Herringbone in cui il pavimento aderisce (incollato o inchiodato) al substrato, poiché Isocore 6,5 Herringbone è un pavimento flottante.
- Perdite dovute a perdita di tempo, inconvenienti, spese accessorie (tra cui telefonate, manodopera e/o materiali), sostenuti per la rimozione o reinstallazione del materiale in questione e qualsiasi altro danno incidentale o consequenziale.

RIMBORSO

Il rimborso è graduale. Y = anno del reclamo giustificato:

Garanzia residenziale rimborso - 25 anni

- 100 - (Y x 100/25) quindi se dopo 6 anni c'è un reclamo giustificato, il rimborso sarà di 100 - (6 x 100/25) = 76% dell'importo originale.

Garanzia commerciale rimborso - 10 anni

- 100 - (Y x 100/10) quindi se dopo 6 anni c'è un reclamo giustificato, il rimborso sarà di 100 - (6 x 100/10) = 40% dell'importo originale.

La presente garanzia limitata sostituisce qualsiasi altra garanzia, espressa o implicita. Si prega di conservare la ricevuta di acquisto. Il distributore si riserva il diritto di richiedere la ricevuta di acquisto per verificare la data di acquisto e risolvere eventuali problemi.

TITOLARE DELLA GARANZIA

La presente garanzia limitata si applica solo all'acquirente originale e al sito originale dell'installazione e non è trasferibile. La garanzia residenziale si applica solo al proprietario dell'abitazione.

Ultra-Fresh® è un marchio commerciale registrato di Thomson Research Associates, Inc.

LET OP: ASBEST IN BESTAANDE VLOER: Isocore 6,5 Herringbone-producten bevatten geen asbest. Bestaande/geïnstalleerde elastische vloeren en asfaltlijm kunnen asbestvullers of kristallijne silica bevatten. Bestaande elastische vloeren, achterzijden, viltvoeringen, asfalt "mastiek"-lijm of andere lijm niet schuren, droog vegen, droog schrapen, boren, zagen, parelstralen of mechanisch verspanen of verpulveren. Zie "Aanbevolen werkwijzen voor het verwijderen van elastische vloerbedekkingen" (rfci.com) voor gedetailleerde informatie en instructies voor het verwijderen van alle elastische vloerbedekkingsconstructies.

LET OP: Dit product is niet geschikt voor gebruik buitenshuis, solariums, sauna's, caravans, boten, campers of ruimtes met overstromingsrisico. Leg de vloer niet in ruimtes of huizen zonder klimaatbeheersing of in veranda geïnstalleerd voor 2015. De vloer mag niet blootgesteld worden aan direct zonlicht. ~~Langdurige blootstelling aan direct zonlicht kan de vloer beschadigen.~~ De vloer mag niet geplaatst worden in ruimtes waar door omstandigheden de vloertemperatuur 70° C zou kunnen bereiken (eventueel door direct zonlicht). Schuifdeuren kunnen tijdens de zomer niet constant open staan: beide worden beschouwd als plaatsing buiten en vallen dus niet onder de garantie.

Voorzorgsmaatregelen m.b.t. Veiligheid en gezondheid

Elektrisch gereedschap kan gevaarlijk zijn. Werk strikt volgens de gebruiksaanwijzingen van de fabrikant en neem veiligheidsmaatregelen. Onveilig en oneigenlijk gebruik kan ernstige verwondingen veroorzaken. Vermijd inademing en blootstelling aan deeltjes in de lucht door het dragen van persoonlijke beschermingsmiddelen, waaronder stofmaskers, veiligheidsbrillen en werkhandschoenen.

Voorafgaand aan de installatie

VERANTWOORDELIJKHEID VAN EIGENAAR / INSTALLATEUR

De eigenaar wordt geadviseerd om tijdens de installatie thuis te zijn voor overleg/leiding. De eigenaar en installateur moeten de installatie en lay-out bespreken om maximaal tevredenstellende resultaten te bereiken. Als dit niet mogelijk is, dient voorafgaand aan de installatie overleg te worden gepleegd. De eigenaar / installateur neemt alle verantwoordelijkheid op zich voor de productkwaliteit van de voltooide installatie.

UITVOEREN VAN INSPECTIE VOORAFGAAND AAN INSTALLATIE. VOOR EVENTUELE CLAIMS IS HET U TOEGESTAAN OM MAX. 4 DOZEN TE OPENEN VOOR PRODUCTINSPECTIE. OPEN NIET ALLE DOZEN. HET OPENEN VAN ALLE DOZEN BETEKENT UW AANVAARDING VAN HET PRODUCT. CONTROLEER ZORGVULDIG ALLE STROKEN IN DEZE 4 DOZEN. ONDERZOEK DE VLOEREN OP KLEUR, AFWERKING EN KWALITEIT. ALS U ONTDEKT DAT PRODUCTEN DEFECT ZIJN OF ALS HET MATERIAAL VAN TWIJFELACHTIGE KWALITEIT IS, DIENT U CONTACT OP TE NEMEN MET DE VERKOPER. ALS U TEVREDEN BENT, KUNT U BEGINNEN MET DE INSTALLATIE.

Meng vóór het installeren stroken uit verschillende dozen om een uniforme verdeling van kleuren, schakeringen en karakters in de geïnstalleerde vloer te garanderen.

De installatie van Isocore 6.5 Herringbone vereist geen acclimatisering.

We raden u echter aan de installatie in ruimten met een temperatuur tussen 10 °C en 38 °C uit te voeren. Het VVAC-systeem moet vóór, tijdens en na de installatie zijn ingeschakeld en functioneren. Het product moet dezelfde temperatuur hebben als de ruimte waarin het wordt geïnstalleerd.

Koop vloerdelen die over één groot gebied moeten worden geïnstalleerd op hetzelfde moment. Producten die op een later tijdstip dan de eerste aankoop worden gekocht, kunnen afwijken van uw verwachtingen.

Dit product is vervaardigd volgens strikte kwaliteitsnormen. In het geval er defecten tijdens de werkzaamheden worden ontdekt, laten de industriestandaarden een afwijking van de tolerantie van maximaal 5% toe. Bestel 10% extra voor afval dat ontstaat door snijden en kwaliteitsafwijkingen.

Inspecteer de stroken tijdens de installatie voortdurend. Defecten die vanuit een staande positie kunnen worden gezien, moeten worden afgesneden of niet worden gebruikt. Het installeren van defecte stroken impliceert dat u ze geaccepteerd hebt.

"Klikgeluiden" zijn het resultaat van interacties tussen vloerdelen, balken en ondervloeren wanneer ze bewegen. Het is niet altijd mogelijk om dergelijke "klikgeluiden" te elimineren, die als normale vloerverschijnselen moeten worden geaccepteerd.

Neem contact op met de verkoper als u vragen of opmerkingen hebt met betrekking tot de installatie en/of het onderhoud van de Isocore 6,5 Herringbone-vloer, om ervoor te zorgen dat u geen handelingen uitvoert die de beperkte garantie-overeenkomst van Isocore 6,5 Herringbone ongeldig kunnen maken.

EISEN VOOR BETONNEN ONDERVLOEREN

Alle ondervloeren moeten worden getest en voorbereid volgens de geldende installatienormen voor vloerbedekkingen, zoals de BS 8203 in het VK en VOB, deel C, DIN 18365 in Duitsland en alle andere relevante Europese, nationale en lokale normen.

Isocore 6,5 Herringbone is waterdicht, maar vochtproblemen op de installatieplek moeten worden gecorrigeerd voordat de installatie begint om ernstige beschadiging van de ondervloer en de omringende structuur te voorkomen en de groei van schimmel en meeldauw voorkomen. Betonnen substraten moeten sterk, stevig en vlak zijn met een afwijking van 3 mm binnen een straal van 1,8 meter of 5 mm binnen een straal van 3 meter. Het substraat mag in geen enkele richting meer dan 25 mm per 1,8 meter hellen. Vocht- en alkaliteitstests moeten worden uitgevoerd op alle betonnen ondervloeren, ongeacht het niveau of de ouderdom van de werkvloer. De testresultaten mogen geen hogere relatieve vochtigheid aangeven dan 85%. PH-tests voor alkaliteitsniveaus moeten tussen 7 en 9 registreren. Alle vochttests moeten enkele dagen vóór installatie worden uitgevoerd om er zeker van te zijn dat de ondervloer voldoet.

OPMERKING: Het vochtgehalte van beton kan acceptabel zijn op het moment van de oorspronkelijke tests. Deze tests garanderen geen permanent "droge" beton plaat. Het vochtgehalte van de betonplaat kan op verschillende tijdstippen van het jaar variëren. Wij zijn niet verantwoordelijk voor vochtgerelateerde schade aan geïnstalleerde vloeren.

HOUT, GEPERSTE PLAAT EN SPAANPLAAT

Houten substraten moeten sterk, stevig en vlak zijn met een variatie van max. 3 mm binnen een straal van 1,8 meter of 5 mm binnen een straal van 3 meter. Het substraat mag in geen enkele richting meer dan 25 mm per 1,8 meter hellen. De fabrikant raadt aan vochtigheidstests uit te voeren voorafgaand aan de installatie om ernstige beschadiging van de ondervloer en de omringende structuur te vermijden en de groei van schimmel en meeldauw te voorkomen. Vochtmetingen mogen nooit meer dan 14% bedragen voor substraten van multiplex, geperste plaat en spaanplaat. Als de vochtigheidsmetingen de 14% overschrijden, is het raadzaam om vochtproblemen op de werkplek te corrigeren voordat u Isocore 6,5 Herringbone installeert.

TEGEL, TERRAZZO, ASBESTTEGEL, VERENDE TEGEL, VINYLPLAAT ZONDER DEMPLAAG EN METAAL

Bestaande vloeren moeten stevig aan de bouwvloer worden bevestigd. Om verticale doorbuiging (beweging) en mogelijke beschadiging van de integriteit van de Isocore 6,5 Herringbone-vloeren te voorkomen, moeten alle substraten minder dan 3 mm afwijking hebben binnen een straal van 1,8 meter of 5 mm binnen een straal van 3 meter. Het substraat mag in geen enkele richting meer dan 25 mm per 1,8 meter hellen. Vul wandtrimstukken op keramische tegels, terrazzo, steentegels en soortgelijke vloeren met cementgebonden egalisatie- en pleisterverbindingen.

BESTAANDE VLOEREN

Installatie op een bestaande vloer vereist dat de installateur rekening houdt met mogelijke problemen in verband met vochtschade, onvoldoende hechting en falende bevestigingsmiddelen. Neem contact op met de fabrikant van de lijm- en bevestigingsproducten voor instructies, aanbevelingen en vereisten voor hun respectieve producten.

Aanvaardbare bestaande vloerbedekkingen zijn onder meer: massief hardhout, linoleum (slechts 1 laag), terrazzo, keramiek en stenen tegels. Betegelde vloeren met voegen breder dan 10 mm vereisen een cementhoudende egalisiatiemassa om eventuele voegen, lege ruimtes of scheuren op te vullen.

Niet-acceptabele vloerbedekkingen zijn: tapijt (ongeacht welk type), onderlaag van schuim, verend vinyl, rubber, kurk, laminaat, vrij zwevende vloeren en houten vloeren op beton.

CONDITIES OP DE WERKPLEK

Voorafgaand aan de installatie moet de installateur ervoor zorgen dat de condities op de werklocatie (inclusief ondervloer/substraat, omgevingstemperaturen en relatieve vochtigheid) de vloer niet negatief beïnvloeden. De fabrikant is niet verantwoordelijk voor schade in verband met onjuiste installatie of slechte werkplekcondities.

OPSLAG EN CONDITIES

De installatie van Isocore 6.5 Herringbone vereist geen acclimatisering.

We raden u echter aan de installatie in ruimten met een temperatuur tussen 10 °C en 38 °C uit te voeren. Het VVAC-systeem moet vóór, tijdens en na de installatie zijn ingeschakeld en functioneren. Het product moet horizontaal worden opgeslagen op een droge plaats uit de buurt van direct zonlicht.

Sla het product niet op in de buurt van verwarmings- of koelkanalen. Zorg ervoor dat alle handelingen voor de verwijdering van droog muurstof, verf, enz. volledig zijn uitgevoerd. Bewaar de vloerdelen niet in ongecontroleerde omgevingsomstandigheden. Garages en openlucht-patio's zijn bijvoorbeeld geen acceptabele plaatsen om vloeren op te slaan. Vloeren die op een betonnen plaat zijn opgeslagen, moeten ten minste 10 cm omhoog worden gebracht om luchtcirculatie onder de dozen mogelijk te maken.

BESTAANDE WONING

Een bestaande woning moet een constante kamertemperatuur hebben tussen 10 °C en 38 °C en een relatieve vochtigheid (RV) van 40% -60%. Voortdurende afwijking van deze omstandigheden kan mogelijk de dimensionale stabiliteit van de vloer beïnvloeden. Bij gebruik van een verwarming tijdens de wintermaanden, kan de vochtigheid veel lager zijn dan het aanvaardbare bereik. Tijdens de warmere maanden dient u de luchtvochtigheid in stand te houden met behulp van een airconditioner, ontvochtiger of door af en toe uw verwarmingssysteem aan te zetten.

NIEUWE CONSTRUCTIE OF VERBOUWINGEN

Alle werkzaamheden waarbij water betrokken is, zoals het storten van betonnen vloeren in de kelder, gipsplaat en pleisterwerk, sanitair, enz. moeten ruim voor de levering van de vloer worden voltooid. Zorg ervoor dat het gebouw ingesloten is. Waar bouwvoorschriften het toelaten, moeten permanente verwarmings- en / of airconditioningsystemen ten minste twee weken voorafgaand aan de installatie in worden geschakeld en tijdens en na de installatie ingeschakeld blijven. Als het niet mogelijk is om het permanente verwarmings- en / of airconditioningsysteem vóór, tijdens en na de installatie te laten functioneren, kan een tijdelijk verwarmings- en / of ontvochtigingssysteem dat normale (bewoonde) woonomstandigheden simuleert, de installatie mogelijk maken tot het permanente verwarmings- en / of airconditioningsysteem volledig operationeel is. Uw werkplek moet een constante kamertemperatuur hebben tussen 10 °C en 38 °C en een relatieve vochtigheid (RV) van 40% -60%, die na de installatie continu in stand moet worden gehouden.

AANBEVOLEN INSTALLATIEZONE

Installeer geen vinyl stroken op tapijt of een onderlaag van schuim. Dit product is niet geschikt voor buitengebruik, serres/solaria, sauna's,

kampeeraanhangsers, boten, campers of ruimtes met overstromingsgevaar. Niet installeren in kamers of huizen die niet op temperatuur worden gehouden of in veranda geïnstalleerd voor 2015. De vloer mag niet blootgesteld worden aan direct zonlicht. ~~Langdurige blootstelling aan direct zonlicht kan de vloer beschadigen.~~ De vloer mag niet geplaatst worden in ruimtes waar door omstandigheden de vloertemperatuur 70 °C zou kunnen bereiken (eventueel door direct zonlicht). Schuifdeuren kunnen tijdens de zomer niet constant open staan: beide worden beschouwd als plaatsing buiten en vallen dus niet onder de garantie. Als u verzuimt om ramen tegen de zon te beschermen of te voorzien van een UV-werende laag, kunnen vinylstroken verkleuren, vervagen of kromtrekken. Gebruik raambekledingen of UV-beschermlagen op ramen. Vinylstroken zijn niet bedoeld voor gebruik op trappen of verticale oppervlakken. Lijm, spijker, schroef of maak ze niet vast aan het substraat. Installeer kasten, losstaande of gedeeltelijk vaste (keuken)counters, toilettafels, badkuipen en douches eerst. Installeer vervolgens de vinylstroken erom heen. Vloeren kunnen onder toiletten worden geïnstalleerd. Laat de juiste expansieruimte rond flenzen en vul die op. Veranker geen toilet door het materiaal heen. **Niet opvolgen van deze richtlijnen maakt de garantie ongeldig.**

KELDERS EN KRUIPRUIMTEN

Betonplaten of betonnen ondergronden moeten droog zijn. Zorg ervoor dat kruipruimten het hele jaar door open ventilatieopeningen hebben om een goede luchtcirculatie te waarborgen en vochtophoping te voorkomen. De grond in de kruipruimtes moet volledig bedekt zijn met 0,15 mm dik polyethyleen. De kruipruimte tussen de grond en de onderzijde van de balken mag niet minder dan 45 cm bedragen en de omtrek van het ventilatieoppervlak moet gelijk zijn aan 1,5% van het totale aantal vierkante meters van de kruipruimte of zoals wordt voorgeschreven door voorschriften.

VLOERVERWARMING

Installaties waar vloerverwarming wordt gebruikt, moeten voldoen aan de huidige DIN 18365 en 1264-normen. De maximale bedrijfstemperatuur op het substraatoppervlak is 30 °C.

VOCHTBARRIÈRE/ONDERLAAG

BETONNEN ONDERVLOER

Bij installatie boven een kruipruimte kan het nodig zijn om een vochtbarrière aan te brengen om vochtmigratie te voorkomen. Een plastic film met een minimale dikte van 0,15 mm moet worden geplaatst met een overlappende naad van 100 - 150 mm en worden vastgeplakt met een geschikte tape.

ONDERLAAG GELUIDDEMPING

Isocore 6,5 Herringbone vinylvloeren hebben een vooraf aangebrachte geluiddempende onderlaag. Gebruik geen extra schuim- of zachte onderlaag, omdat anders de beperkte garantie van Isocore 6,5 Herringbone komt te vervallen.

EXPANSIEVOEG

Een vereiste voegbreedte van 10 mm is vereist rond de omtrek van de vloer en tussen de vloer en alle verticale obstakels. Plaats geen permanent bevestigde structuren (zoals keukeneilanden/kasten) op de geïnstalleerde vloer.

LIJSTWERK BIJ OVERGANGEN

Een expansieprofiel is nodig bij elke deuropening of wanneer de maximale kamergrootte wordt bereikt.

Voor standaard residentieel gebruik met een temperatuur tussen 15 en 20 °C is de max. kamergrootte is 11 * 14 m. Voor kamers met meer extreme temperaturen van 5 tot 65 °C, of blootstelling naar het zuiden is de max kamergrootte is 8 * 8 m. Voor ruimtes met een continu HVAC-systeem en geen direct zonlicht, is de max. grootte is 25 * 20m.

BASISGEREEDSCHAPPEN EN -MATERIALEN

Vochtmeter (hout, beton of beide) • Gereedschapsmes en rechte lat • Meetlint • Afstandhouders van 10 mm • Potlood • Slagblok • Zachte hamer • Zweihaak (hoekmeter) • Oogbescherming • Bezem • Viltstrijven

OPTIONELE HULPMIDDELEN: Decoupeerzaag • Tafelzaag • Verstekzaag • Cirkelzaag

Handige aanwijzingen

ALGEMENE TIPS

- Zorg dat uw werkgebied goed verlicht is. Goed zicht zorgt ervoor dat de kleur consistent is en dat visueel defecte stroken worden gedetecteerd en verwijderd.
- Gebruik van een korter stuk bij van onder uitgesneden deurstijlen zal helpen bij het op zijn plaats leggen van de vloer.
- Raak de vloer nooit direct met het slagblok en zorg ervoor dat de vloerranden niet breken.

Vorbereidingen voor installatie

- Zorg ervoor dat ondervloeren schoon zijn.
- Plaats verschillende dozen met "A"-stroken en met "B"-stroken. Vermeng de stroken op willekeurige wijze om ervoor te zorgen dat kleuren en schakeringen goed vermengd zijn. Inspecteer de strookkwaliteit.
- Leg vooraftrimlijsten neer en zoek stroken waarvan de schakeringen nauw aansluiten. Leg deze opzij voor toekomstig gebruik.
- Verwijder aanwezige bases, plinten of drempels voorzichtig. Ze kunnen worden gebruikt om de expansievoeg van 10 mm aan de rand van de kamer af te dekken.
- Maak uitsparingen bij deurstijlen en -kozijnen met behulp van een handzaag die plat op een stuk laminaat-afval is gelegd. Maak nooit uitsparingen in metalen deurkozijnen.

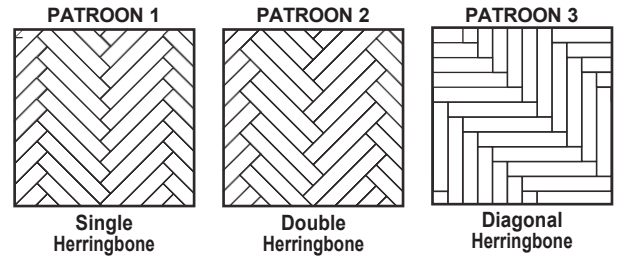

Installatie

De onderstaande stappen zijn voor de installatie van het traditionele Single Herringbone (patroon 1).

1. DE BEGIN-"V" INSTALLEREN.

- Bepaal het midden van de kamer.** Om het midden van uw kamer te vinden, meet u de afstand van elke muur. Verdeel vervolgens de metingen in tweeën om het midden van elke muur te vinden en markeer deze plekken op uw ondervloer. Verbind de middelpunten van elke muur door een krijtlijn te trekken. Waar de twee lijnen elkaar kruisen, is het midden van de kamer. Zorg dat de lijnen haaks op elkaar staan. Gebruik de 3-4-5-methode. Meet hiervoor een lijn af van 900 mm vanaf het midden van de kamer en zet een markering. Meet vervolgens een lijn af van 1200 mm vanaf het midden van de kamer naar links (of rechts) en zet een markering en meet vervolgens de afstand tussen deze twee markeringen. Deze moet 1500 mm bedragen. Zie Afb. 1.1. Bepaal de richting waarin je wilt dat het visgraatpatroon loopt en de muur waar je wilt beginnen (achterwand).
- Haal "A"- en "B"-stroken uit de doos. Installeer in één keer stroken uit 3 tot 4 dozen om een combinatie in patroon en schakeringen te verzekeren voor de beste resultaten. "A"-stroken hebben een vooraf aangebrachte grijze opvulling en "B"-stroken hebben een vooraf aangebrachte zwarte opvulling. Zie afbeelding 1.2. Let erop dat de groefranden zich aan de tegenovergestelde lange zijden van de stroken bevinden.
- Construeer de begin-"V"s". Begin bij de middenlijn tegen je beginmuur (achterwand), verbind stroken A (1) en B (2) om de eerste begin-"V" te vormen, zoals wordt getoond in Afb. 1.3. Plaats het mes aan de lange kant van strook "B" over de groef van de korte kant van strook "A". Zie Afb. 1.4 voor een close-up van het vergrendelingsmechanisme. Zorg ervoor dat ze precies zijn uitgelijnd met het **MES BOVENOP DE GROEF. DIT IS ESSENTIEEL VOOR EEN GOEDE INSTALLATIE. WANNEER U DIT NIET DOET, KAN HET VERGREDELINGSMECHANISME WORDEN BESCHADIGD.** Gebruik een rechte lat of extra strook om de randen uit te lijnen. Zie afbeelding 1.5. Houd de stroken met één hand op hun plaats en geef tikken met een zachte hamer met de andere hand, om de stroken in elkaar te vergrendelen, zie Afb. 1.6. Pas alles zo nodig aan met een slagblok, zie Afb. 1.7.

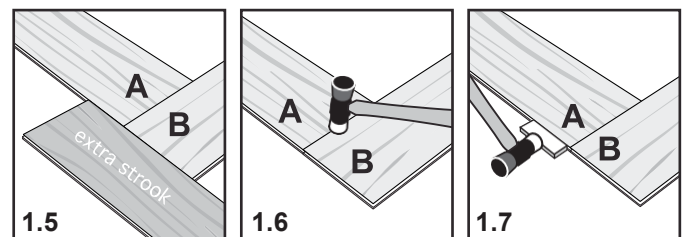
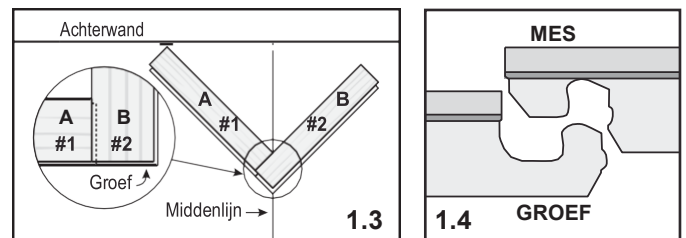
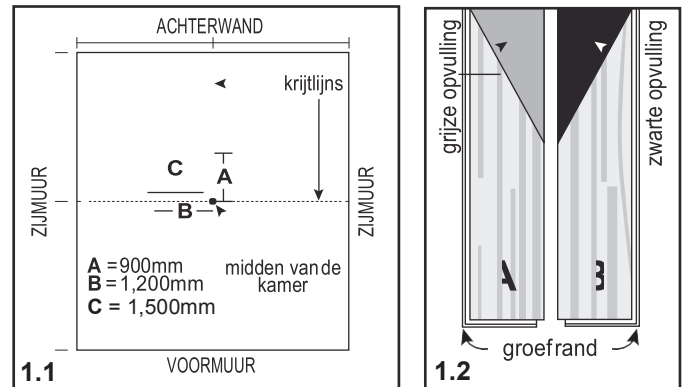

OPMERKING: De bovenzijden van de sierlijsten moeten gelijk zijn
 ☞ zonder uitstekende punten (met uw handen over de strooknaad, tik aan indien nodig.)

2. STROKEN TOEVOEGEN AAN DE BEGIN-"V".

- Verbind nog twee A- en B-stroken (nr. 3 en nr. 4) parallel aan de eerste twee stroken. Zorg ervoor dat ze precies zijn uitgelijnd voordat u ze naar beneden tikt. Tik eerst de korte kant naar beneden en dan aan de lange kant, maar tik niet op het uiteinde van de stroken nr. 3 en nr. 4, zoals staat weergegeven. Zie afbeelding 2.1. Dit maakt de bevestiging mogelijk van stroken die loodrecht op de stroken 1 en 2 staan, zoals wordt getoond in stap 3.
- Zet een REFERENTIELIJN om het visgraatpatroon recht te houden en te voorkomen dat het patroon gaat afwijken (wanneer het patroon vanuit het midden wegloopt). Zoek het midden van strook A zoals wordt getoond in Afb. 2.2. Deze lijn zal zich op ongeveer 41 mm links van uw middenlijn bevinden. Schuif de twee rijen met stroken naar rechts zodat de referentielijn in lijn ligt met de middellijn. Ze zijn nu één en dezelfde lijn. **GEbruik HET PUNT VAN DE "V" NIET ALS UW REFERENTIELIJN.**
- Ga door met het installeren van A- en B-stroken zoals beschreven in stap 2.a. tot je de tegenovergestelde zijde van de kamer hebt bereikt. Zie afbeelding 2.4. Merk op dat de laatste rij mogelijk niet de voormuur bereikt. Controleer uw referentielijn terwijl u extra rijen installeert om het patroon recht te houden. Zo nodig moet u dit aanpassen.

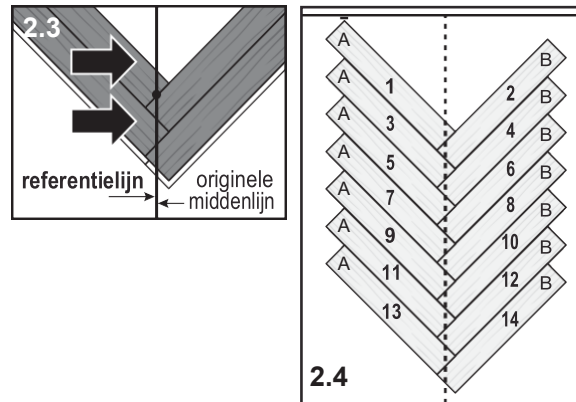
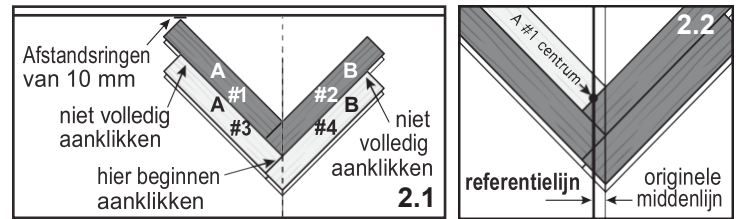

OPMERKING: Als u om welke reden dan ook een strook moet verwijderen, drukt u langzaam op de strook met de groef terwijl u de strook met het mes optilt. Zorg ervoor dat het mes niet wordt beschadigd. Tik indien nodig licht op de strook met de groef.

3. INSTALLATIE VAN STROKEN AAN DE ZIJDEN VAN DE BEGIN-"V".

- Verbind stroken links en rechts van uw begin-"V"s". Start vanaf de voorkant van de kamer en werk achterwaarts. Plaats strook B loodrecht op de lange zijde van strook 11. Til strook 13 enigszins op om het mes over de lange zijgroef van strook 11 te laten vallen. De korte kant van strook 13 past over de lange zijde van de loodrechte strook. Lijn het mes en de groeven van beide stroken nauwkeurig uit, houd ze op hun plaats en tik ze vervolgens omlaag om ze volledig te vergrendelen. Zie afbeelding 3.1. Ga door met het toevoegen van stroken aan iedere rij. Zie afbeelding 3.2. Zorg ervoor dat u de lange zijden, waaraan stroken worden toegevoegd in een hoek van 90°, niet volledig vergrendelt.
- Ga verder aan de andere kant. Plaats strook A loodrecht op de lange zijde van strook 12. Til strook 14 enigszins op om het mes over de lange zijgroef van strook 12 te laten vallen. Het korte mes van strook 14 past over de groef aan de lange zijde van de A-strook. Lijn de randen van beide stroken uit en tik ze omlaag om ze volledig op hun plaats te vergrendelen.
- Ga door met het installeren van A- en B-stroken zoals beschreven in stap 3a en 3b tot het nodig is de lengte van de stroken aan te passen aan de zijwanden. De afstand van de stroken tot de zijwanden moet aan beide zijden van de kamer gelijk zijn. Zie afbeelding 3.3.
- Pas te lange stroken aan de muren aan. Laat ruimte over voor 10 mm afstandhouders. Gebruik een zwenhoek (hoekmeter) om de strook in de perfecte hoek te zagen. Zie afbeelding 3.4. Als u de ruimte evenwichtig hebt opgedeeld, moeten de stroken aan de beide zijwanden allemaal op dezelfde lengte worden gesneden. Meet altijd twee keer voordat u gaat snijden.

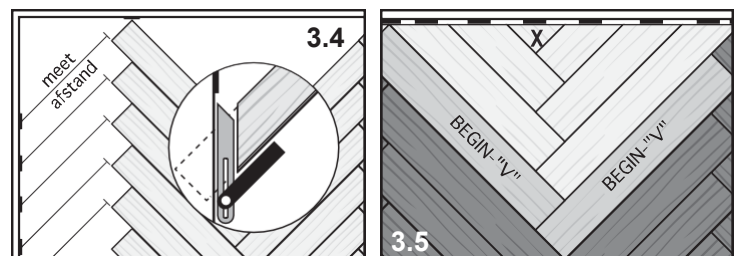
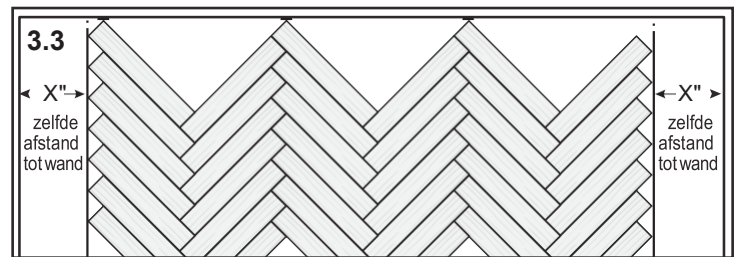
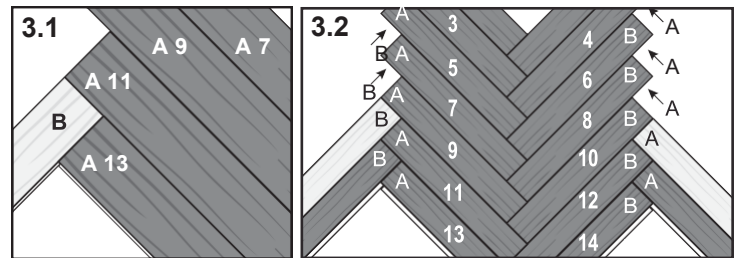

OPMERKING: Gebruik bij het snijden van stroken met een gereedschapsmes de rand van een tafel of een aanrecht om deze kleinere schuine delen af te snijden.

Gooi stroken die onder een hoek zijn afgesneden niet weg. Bewaar alle afvalstukken totdat de installatie is voltooid. Ze kunnen in andere delen van de installatie worden gebruikt als de lay-out dit toelaat. Stapel A- en B-stroken bij elkaar op.

Wanneer u de vloer afwerkt met kleine driehoekige stukken tegen de begin- of eindwand, gebruikt u een kleine druppel "instantlijm" (cyanoacrylaatlijm) in de groef voordat u de strook erin tikt. Verwijder overtollige lijm meteen. Zie strook X in Afb. 3.5. Wanneer u stroken onder kastplinten installeert, moet u een lange staaf gebruiken om stroken naar beneden te tikken.

4. PASSEND MAKEN ROND ONREGELMATIG GEVORMDEVOORWERPEN

- a. Maak een patroon van zwaar papier en pas dat aan rond pijpen of onregelmatig gevormde voorwerpen. Plaats het patroon op de strooken trek de vorm na. Snijd met een mes langs de getrokken lijnen (Afb. 4.1) of een decoupeerzaag (Afb. 4.2) en plaats de strook. Zorg ervoor minimaal 10 mm expansieruimte vrij te laten rond alle vaste objecten, kasten en metalen deurstijlen. Ondersnijden van hout deurstijlen. Vul eventuele expansieruimten rond potentieel natte gebieden (zoals koelkasten, badkuipen en andere apparaten) met hoogkwalitatieve, waterdichte, 100% siliconenkit.

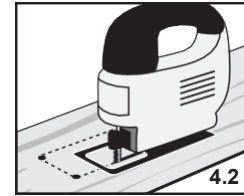
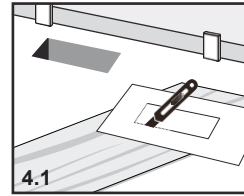

OPMERKING: Een expansieprofiel is nodig bij elke deuropening of wanneer de maximale kamergrootte wordt bereikt. Voor standaard residentieel gebruik met een temperatuur tussen 15 en 35 ° C is de max. kamergrootte is 11 * 14 m. Voor kamers met meer extreme temperaturen van 5 tot 65 ° C, of blootstelling naar het zuiden is de max. kamergrootte is 8 * 8 m. Voor ruimtes met een continu HVAC-systeem en geen direct zonlicht, is de max. grootte is 25 * 20m.

OPMERKING: Bewaar en bescherm alle overgebleven stroken. Gooi ze niet weg, omdat ze qua kleur zijn afgestemd (de kleur van de partij) op uw vloer. Ze kunnen worden gebruikt voor vervanging in het geval u in de toekomst een strook moet vervangen.

Profielen coördineren

Afbeeldingen zijn alleen voor algemene illustratieve doeleinden. Feitelijke producten kunnen afwijken van foto's.

- Installeren of opnieuw installeren van alle wandtrimstukken. Zet ze vast aan de muur, maar niet aan de vloer en ondervloer (om de expansieruimte niet te verkleinen).
- Installeren van trimstukken voor overgangen. Zet ze vast op de ondervloer, niet op de vloer.
- Gebruik een ademend materiaal zoals karton als de vloer bedekt moet worden. Dek die niet af met plastic.

T-profiel: Wordt gebruikt om een expansievoeg te maken of om een overgang te maken tussen vloerbedekkingen op gelijke hoogte.

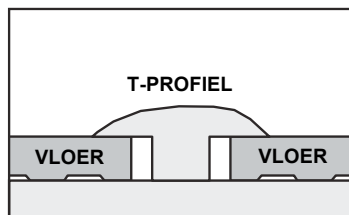

Trapneus: Wordt gebruikt in combinatie met vloeren die op traptreden of afgewerkte randen van een hoger gelegen vloer, zoals bij een verzonken woonkamer.

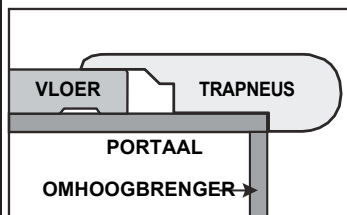

Multifunctioneel reduceerstuk: Wordt gebruikt om een overgang te maken naar een andere vloer met hard oppervlak met een andere hoogte, zoals tegels, vinyl, tapijt of beton.

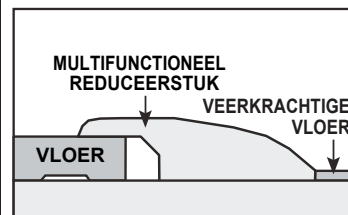

Kwartrond: Wordt gebruikt om de expansieruimte tussen de muurbasis en uw vloer af te dekken. Het kan ook worden gebruikt om vloeiende overgangen tussen vloeren en kasten te maken. Het kan worden gebruikt met of zonder sokkelprofiel aan de muur.

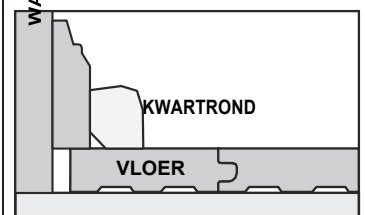

Behandeling en onderhoud

DAGELIJKS ONDERHOUD

- U moet regelmatig vegen, afstoffen, vochtig dweilen of stofzuigen om deeltjes te verwijderen die schuren of krassen op uw vloer kunnen veroorzaken.

▲ LET OP: Stofzuigers met een klopper of een krachtige, roterende borstelkop kunnen een vloer beschadigen en mogen nooit worden gebruikt.

- Gebruik een vochtige dweil om vlekken en vuil te verwijderen. Gebruik een pH-neutrale vinylreiniger. U kunt ook een biologisch afbreekbare reiniger gebruiken die niet hoeft te worden uitgespoeld en geen residu of kleurafwijkingen achterlaat.
- Licht vervuilde stukken met zoet water schoonmaken.
- HINT:** Voor het beste resultaat, maakt u de vloer schoon in dezelfde richting als de stroken. Wanneer de reinigingsdoek / dweil vuil wordt, spoelt u deze schoon of vervangt u deze door een schone. Door daarna een schone, droge doek te gebruiken, worden resterende strepen en vlekken verwijderd.
- Vermijd morsen van zure producten (sap, frisdrank, wijn, enz.) op de vloer. Verwijder vlekken onmiddellijk.
- Verwijder achtergebleven waterplasjes, urine van huisdieren en andere vloeistoffen onmiddellijk.
- Gebruik GEEN stoomreiniger.
- Gebruik GEEN schoonmaakmiddelen die was, olie of glansmiddelen bevatten. Achtergebleven restanten zullen een dof laag vormen.
- Gebruik GEEN staalwol of schuurpoeder, aangezien deze de vloer krassen.
- Gebruik GEEN stofreinigers, want hierdoor kan uw vloer glad worden of kan de deklaag worden beschadigd.
- Vermijd het morsen van verf, kleurstoffen of agressieve chemicaliën.
- Vermijd langdurige blootstelling aan direct zonlicht. Gebruik raambekledingen of UV-beschermingslagen op ramen.

NORMAAL IN DE HANDEL VERKRIJGBARE VLOERVERZORGINGSPRODUCTEN

Als geen van bovenstaande adviezen resultaat heeft en u ervoor kiest om een product uit de winkel te gebruiken, test het product dan eerst op een onopvallende plaats (bijvoorbeeld kast, hoek of afvalstuk) voor mogelijke, negatieve bijwerkingen.

PREVENTIEF ONDERHOUD

- Bescherm uw vloer wanneer u een wagentje gebruikt voor het verplaatsen van meubels of apparaten. Beschermende platen en/of multiplex kunnen nodig zijn. Schuif of rol nooit zware meubels of apparaten over de vloer.
- Gebruik vlakke vloerbeschermers (nylon of viilt) op alle meubelpoten. Maak de beschermers regelmatig schoon om scherpe deeltjes te verwijderen dat ingebed kan raken en krassen kan veroorzaken.
- Vermijd overmatig contact met water dat mogelijk tijdens perioden met slecht weer wordt binnengelopen.
- Minimaliseer schurend materiaal en vuil door matten aan beide zijden van buitendeuren te plaatsen en door gebruik te maken van vloerkleden in zones met veel verkeer.
- Regelmatig meubilair en vloerkleden opnieuw indelen om ongelijkmatige veranderingen van kleur en schakeringen te voorkomen ten gevolge van blootstelling aan licht.
- Gebruik beschermende matten onder stoelen met wielen en houd meubelwielen schoon.
- Gebruik matten met een NIET-RUBBER-rug die door de fabrikant als "kleurvast" zijn gekenmerkt. Niet-vlekkende matten met achterzijden van vinyl of geweven tapijten moeten bij alle ingangen worden gebruikt om verkleuring door asfaltstrepen te voorkomen of om te voorkomen dat vuil en gruis mee worden binnengelopen en op uw vloer worden achtergelaten. Rubber en matten met latex rug gebruiken een chemische stof (antioxidant) om te voorkomen dat de rug broos wordt; het is deze chemische stof die de oorzaak zou kunnen zijn dat uw vloer permanente vlekken krijgt.
- We raden u aan om een harde niet-rubberen stoelmat (zonder noppen) te gebruiken om uw vloer te beschermen tegen bureaustoelen met zwenkwielen. Lichte, rollende meubels moeten worden uitgerust met niet-vlekkende zwenkwielen met een breed oppervlak die zijn ontworpen voor vloeren met een harde ondergrond. Dergelijke zwenkwielen moeten minimaal 2,5 cm breed zijn en minstens een diameter van 5,10 mm hebben.
- Houd de nagels van huisdieren kort.
- Verwijder schoenen met schoenplaatjes, spikes of uitzonderlijk puntige hakken voordat u op de vloer loopt.

VLOERREPARATIE

- Zeer diepe krassen vereisen mogelijk dat de stroken moeten worden vervangen.
- Gebruik een melamine schuurblok om slijtplekken te verwijderen.

Garantie

PRODUCTEN & DEKKING

De distributeur garandeert dat zijn Isocore 6,5 Herringbone-vloeren vrij zijn van fabricagefouten en bij normaal gebruik en onderhoud niet zullen slijten, vervagen of vlekken zullen gaan vertonen, waardoor het oorspronkelijke patroon verloren zouden kunnen gaan en de structurele integriteit van de vloer zelf zal afnemen en dat ze niet wezenlijk worden beschadigd door blootstelling aan water gedurende een opgegeven tijdsperiode vanaf de datum van aankoop zoals uiteengezet in de garantiEDEKkinggrafiek aan de rechterkant. Deze beperkte garantie is alleen van toepassing als de vloerbedekking waarop deze garantie betrekking heeft, is geïnstalleerd en onderhouden volgens de installatie-instructies voor de Isocore 6.5 Herringbone.

VOORAFGAAND AAN DE INSTALLATIE

De distributeur garandeert dat de vloer vrij is van visuele gebreken. U en / of uw installateur moet(en) elk stuk zorgvuldig inspecteren vóór installatie. Alle stukken die defect lijken te zijn, moeten niet worden geïnstalleerd. De distributeur is niet verantwoordelijk voor claims met betrekking tot vloeren die zijn geïnstalleerd met visuele gebreken.

INSTALLATIE

Deze beperkte garantie dekt de materialen alleen op voorwaarde dat dergelijke vloeren zijn geïnstalleerd volgens de Isocore 6.5 Herringbone installatie-instructies. Deze instructies worden periodiek herzien en vloeren moeten worden geïnstalleerd volgens de geldende instructies op het moment van installatie.

VERVANGING / REPARATIES

De distributeur behoudt zich het recht voor om elke vloer te repareren en / of zijn eigen bronnen te gebruiken om een installateur te contracteren voor vervanging van vloerdelen. Als de distributeur reparaties uitvoert of vloeren vervangt als gevolg van een garantieclaim, moet u op eigen kosten alle artikelen verwijderen die na de oorspronkelijke installatie op de getroffen gebieden zijn geplaatst. In het geval dat de distributeur de vloerbedekking die onder deze beperkte garantie valt, herstelt of vervangt, blijft deze beperkte garantie gelden met betrekking tot dergelijke vloeren gedurende een periode die beperkt is tot de resterende in aanmerking komende duur van de oorspronkelijke beperkte garantie.

VOORWAARDEN VOOR GARANTIE

Als een defect dat onder deze beperkte garantie valt binnen de garantietermijn wordt aangetroffen en schriftelijk aan de distributeur wordt gerapporteerd, zal de distributeur nieuw vloermateriaal van vergelijkbare kleur, patroon en kwaliteit leveren om het defecte gebied te vervangen.

De distributeur behoudt zich het recht voor om elke vloer te inspecteren, monsters te nemen, foto's te maken of andere informatie te verwerven, die nodig kan zijn om de aard van een claim onder deze beperkte garantie te bepalen.

UITSLUITINGEN

De volgende zaken zijn niet gedekt door deze Beperkte Garantie:

- Krassen en dergelijke vallen niet onder garantie.
- Ontevredenheid of schade als gevolg van onjuiste installatie of onjuist onderhoud, inclusief het gebruik van onjuiste reinigungsoplossingen of afwerkingsmaterialen, oneffenheden of onregelmatigheden. Raadpleeg de Isocore 6.5 Herringbone installatie-instructies voor meer informatie.
- Schade veroorzaakt door vuur, brandplekken, verkeerd gebruik, overstromingen, morsen, krassen, schuursponsjes, schuren, vlekken, constructie of installatie.
- Schade veroorzaakt door de klopper van de stofzuiger, inkepingen of schade veroorzaakt door schoenen met naaldhakken, verkeerd rollende lasten, zwenkwielen, stoelen of ander meubilair zonder de juiste vloerbeschermers en insnijdingen door scherpe voorwerpen.
- Veranderingen in kleur of glans door blootstelling aan zonlicht of door gebruik van matten met rubberen rug.
- Toepassingen buiten.
- Verlies van glans.

GARANTIEDEK-KING		Gebreken in de productie, slijtage, vervaging, vlekken en waterschade*	
SLIJTLAAG	WOONHUIS	ZAKELIJK	
0,55 mm	25 jaar	10 jaar, licht**	
<p>*DEFINITIES / WAT WORDT GEDEKT: Slijtage: moet door de slijtlaag heen gaan, in die mate dat het afgedrukte patroon wordt aangetast of veranderd. Vervagen: moet van dusdanige aard zijn dat de vloer blijvend verkleurd is. Vlek: moet afkomstig zijn van normale huishoudelijke schoonmaakmiddelen, chemicaliën of routinematige verzorging en onderhoud. Waterschade: dekt structurele integriteitsschade aan de vloer zelf na blootstelling aan water onder standaard omstandigheden (geldt niet voor overstromingen). **Licht Commercieel: verwijst naar omgevingen zoals privékantoren, gemeenschappelijke ruimtes in gebouwen met meerdere woningen, ontvangstruimten en openbare gebouwen of bedrijven die niet onderhevig zijn aan veelvuldig en zwaar verkeer.</p>			

- Kleine schakerings-, kleur- of textuurverschillen tussen monsters of afgedrukte kleurenprints of illustraties en geleverd product.
- Vloeren verkocht als 'vloeren met afwijkingen' of materialen van proefkwaliteit of 'zondergarantie'.
- Deze vloerbedekking mag niet worden gebruikt om een bestaande vloer tegen vocht te verzegelen, het is een zwevende vloer die waterdicht is, maar deze vloer kan geen problemen voorkomen die verband houden met of worden veroorzaakt door overstromingen, overmatig vocht of alkaliën in de ondergrond of omstandigheden die voortkomen uit hydrostatische druk.
- Ultra-Fresh® is toegevoegd aan het vloeroppervlak en de ondervloer om het vloerartikel te beschermen door het afremmen van de groei van geuren en vlekvormende schimmels en meeldauw. Deze bescherming strekt zich niet uit tot omringende oppervlakken.
- Alleen installatietechnieken beschreven in het Isocore 6.5 Herringbone installatie-instructies worden gegarandeerd. De distributeur biedt geen garantie voor Isocore 6,5 Herringbone-installaties waarbij materiaal op maat is gesneden, zoals verstekhoeken van 45 graden en kronkelige randen. De distributeur geeft geen garantie voor Isocore 6,5 Herringbone-installaties waarin de vloer aan het substraat is vastgemaakt (gelijmd of genageld), aangezien Isocore 6,5 Herringbone een zwevende vloer is.
- Verlies als gevolg van tijdverlies, ongemakken, incidenteel gemaakte kosten (zoals telefoongesprekken, arbeidsloon en / of materialen) die zijn ontstaan bij het verwijderen of opnieuw installeren van het betreffende materiaal en enige andere incidentele of gevolgschade.

VERGOEDING

De vergoeding gebeurt gradueel. Y = jaar van de terechte klacht :

Residentiële garantie vergoeding is - 25 jaar
 $100 - (Y \times 100/25)$. Dus wanneer na 6 jaar een terechte klacht is zal de vergoeding $100 - (6 \times 100/25) = 76\%$ van oorspronkelijk bedrag zijn.

Commerciële garantie vergoeding is - 10 jaar
 $100 - (Y \times 100/10)$. Dus wanneer na 6 jaar een terechte klacht is zal de vergoeding $100 - (6 \times 100/10) = 40\%$ van oorspronkelijk bedrag zijn.

Deze beperkte garantie komt in de plaats van alle andere garanties, expliciet of impliciet. Bewaar uw ontvangstbewijs. De distributeur heeft de bon nodig om de aankoopdatum te controleren om eventuele problemen op te lossen.

GARANTIE-EIGENAAR

Deze beperkte garantie is alleen van toepassing op de oorspronkelijke koper en de originele installatieplaats en is niet overdraagbaar. Garantie voor woonomgevingen is alleen van toepassing voor een inwonende huiseigenaar.

Ultra-Fresh® is een geregistreerd handelsmerk van Thomson Research Associates, Inc.